

# SIBENSKI LIST

GLASILO SOCIJALISTIČKOG SAVEZA RADNOG NARODA OPĆINE ŠIBENIK

GOD. XXI  
BROJ 970

IZDAVAČ: INFORMATIVNI CENTAR

ŠIBENIK, 27. veljače 1982.

CIJENA  
7 DIN

Ostvarivanje Društvenog plana u 1982.

## SIGURNIJA OPSKRBA I KONTROLA CIJENA

Radi otklanjanja uzroka koji dovode do poremećaja na tržištu i u opskrbi, Skupština općine Šibenik i organizacije udruženog rada odgovorne za opskrbu u ovoj će godini poduzimati mjere i akcije, kojima će se osigurati ravnomjerna i redovna opskrba osnovnim poljoprivredno-prehrambenim proizvodima i drugim proizvodima svakodnevnih potrošnje, u skladu s utvrđenim materijalnim bilancima ma poljoprivredno-prehrambenih proizvoda. Zato će ti OUR-i, radi izvršenja obaveza preuzetih iz materijalnih bilanci, pravodobno obaviti pripreme, kako bi ugovorili i osigurali odgovarajuće količine i asortiman osnovnih proizvoda, dok će Skupština općine zajedno s odgovarajućim udruženjima,

poticati samoupravno sporazumijevanje zainteresiranih subjekata i realizaciju materijalnih bilanci. Osim toga, u skladu s Odlukom Skupštine općine o formiranju općinskih robnih rezervi, osigurat će se sredstva za jačanje robnih rezervi. Nosilac tog zadatka bit će SOUR »Šibenka«, koji će prići i rješavanju skladišnog prostora.

Isto tako, radi uspoređivanja rasta i stabilnijeg kretanja cijena u ovoj godini, Skupština općine donijet će odluku o neposrednoj društvenoj kontroli cijena za veći broj proizvoda i usluga iz njene nadležnosti. Promjene cijena na vršit će se selektivno i diferencirano, tako da će njihov rast biti sporiji nego u prošloj godini, u skladu s Operativnim pro-

gramom o provedbi cijena iz nadležnosti Općine. Osim toga, Skupština općine poduzimat će mjere za otklanjanje uzroka čestih neposrednih kontrola cijena za proizvode i usluge, pa će u tom smislu nastojati, da se mjere neposredne kontrole cijena zamjenjuju samoupravnim oblicima formiranja cijena i odnosa u cijenama. Radi što uspješnijeg provođenja politike cijena u ovoj godini, Općinska zajednica za poslove cijena redovito će, najmanje svatromjesečja, obavještavati Republičku zajednicu za poslove cijena o aktivnostima i rezultatima u provedbi utvrđene politike cijena na svom području.

L.J.J.

Sjednika Komiteta OK SKH Šibenik

## Sve spremno za održavanje Izborne konferencije

● Prihvaćeni prijedlozi programske orijentacije i referata ● Istaknuti prijedlozi kandidata za delegate u više partijske organe i forume ● Komitet upoznat sa stanjem u Perkoviću, Raslini i OUR-u »INA-trgovina«

Sve aktivnosti na pripremanju za održavanje Općinske izborne konferencije Saveza komunista, koja je zakazana za 27. veljače, završene su sjednicom Komiteta Općinske konferencije SKH Šibenik, na kojoj su prezentirani i prihvaćeni prijedlozi programske orijentacije Općinske partijske organizacije za naredno razdoblje i referata koji će biti podneseni na prvom zasjedanju ovog novodelegiranog, najvišeg partijskog foruma u općini. Članovi Komiteta složili su se i sa prijedlozima kandidata koji bi trebali ući u sastav organa i foruma Zajednice općina, republike i federacije, te prijedlozima delegata za 9. kongres SKH i 12. kongres SKJ.

Prema utvrđenim normama u sastav partijske konferencije Zajednice općina kadrovska komisija Komiteta pre-

dložila je 2 delegata, za općinsku nadzornu komisiju 5, statutarnu 7, dok će preko 6300 komunista šibenske općine na 9. kongresu SKH predstavljati 17, a na 12. kongresu SKJ, 4 delegata.

Članovi Komiteta upoznati su i sa izvještajima radnih grupa zaduženih da sagledaju stvarno stanje u mjesnim zajednicama s područja Perkovića, Rasline i u OUR-u »INA-trgovina«. Prihvaćajući informacije, članovi Komiteta složili su se s prijedlozima akcija koje su izradile radne grupe i zahtjevima, odnosno molbama društveno-političkih radnika perkovičkog kraja za potpunom podrškom u nastojanjima da se nagomilane teškoće, posebno komunalne, donekle riješe. Određeni zaključci donijeti su radi rješavanja kompleksne problematike stanja u šibenskom OUR-u »INA-trgovina«. (ms)



# IGRA

Sjednica Izvršnog vijeća  
Skupštine općine Šibenik

## Iz radnih organizacija nijedna primjedba

Javna rasprava o Nacrtu rezolucije o politici ostvarivanja Društvenog plana općine Šibenik za razdoblje od 1981. do 1985. godine u ovoj godini, zaključena je, a prijedlog, ovog izuzetno važnog planskog dokumenta prihvatili su na zadnjoj sjednici članovi Izvršnog vijeća Skupštine općine. Opsežne pripreme i brojne konzultacije tokom procesa izrade rezolucije, a i opterećenje društvenih i privrednih organizacija drugim zadacima, razlog su, kako je istaknuto, veoma malom broju primjedbi. Zanimljivo je da, upravo organizacije udruženog rada nisu dostavile ni jednu primjedbu.

Članovi Izvršnog vijeća prihvatili su također, uz mogućnost manjih korekcija, prijedlog opće bilance sredstava za zadovoljavanje zajedničkih i općih društvenih potreba za ovu godinu, te budžeta općine za 1982. godinu i prijedlog odluke o izvršenju budžeta.

Nakon rasprave prihvaćeni su izvještaji o radu Općinskog sekretarijata za unutrašnje poslove i Općinskog komiteta za zdravstvo i socijalnu zaštitu. Ocjenjujući organiziranje 18. susreta »Igara bez granica« velikim priznanjem za naš grad, i uz kon-

stataciju da izdvajanje nešto više od 500 tisuća dinara neće predstavljati veće opterećenje budžetu, članovi Izvršnog vijeća prihvatili su prijedlog zaključka o održavanju ove izuzetno atraktivne manifestacije u našem gradu. Izvršno vijeće usuglasilo se i s Nacrtom prijedloga za donošenje Zakona o proglašavanju rijeke Krke nacionalnim parkom, uz napomenu, da se valorizirajući elektro i vodoopskrbne potencijale ovog područja, ne smije doći u koliziju s turističkim i poljoprivrednim potencijalima i mogućnostima razvoja ovih djelatnosti.

Iako je ranijih godina zimsko radno vrijeme općinskih službi bilo na snazi i u ožujku, na sjednici je odlučeno da ljetno radno vrijeme stupa na snagu već 1. ožujka, uz dopunu da će ponedjeljkom općinske službe bez prekida raditi do 16 sati. Na pismeni zahtjev Mjesne zajednice Meterize, u kojem se još jednom ističe ozbiljnost niza nagomilanih komunalnih problema, formirana je peteročlana radna grupa koja će ocijeniti realno stanje i predložiti Izvršnom vijeću mogućnosti i načine na koji bi se, složena problematika ove Mjesne zajednice što prije riješila. (ms)

Veljaču koju još od pamtivijeka naš šibenski narod zove »mokrini misecon«, ove godine pamtit ćemo po dugotrajnom burnom periodu i tek dvjema kapima kiše »u prolazu«. Suhomrazice, led na fontanama koji je živio i do podneva, bura, temperatura učestalo ispod ništice, prava obilježja kontinentalne zime očigledno nije omelo ove male »kline« koji su i na zubatom suncu našli malo vremena da se sjete stare zabave svojih roditelja — »frenja«. A roditelji? Tek iz prikrajka, dobro zaštićeni drevnom fasadom kazališta, promatrali su »klamprstek«, »ka'za vis«, »kastaš« i ostala mala umijeća frenjaša. (m.dž.)



## Općinska konferencija SRVS

# Dobra suradnja s Vračarom i Dubravom

Ovih je dana na godišnjoj Izornoj konferenciji SRVS općine Vračar, kojoj su prisustvovali i predstavnici općinske organizacije SRVS Šibenik, ocijenjeno, da je suradnja ovih triju organizacija bila zaista uspješna, te da je treba nastaviti i proširiti drugim sadržajima. Predloženo je i usvojen program zajedničkih aktivnosti u ovoj godini, u kojem je posebno naglašeno, da će se nastaviti dosadašnja praksa razmjene materijala, koje pripremaju i razmatraju općinske konferencije SRVS i njihovi organi tokom godine, naročito oni, koji pridonose razvijanju suradnje i obogaćivanju iskustva u radu osnovnih, mjesnih i općinskih organizacija, a posebno daljnjem razvoju ideje druga Tita o kolektivnom radu, odlučivanju i odgovornosti. Osim toga, predsjedništva tih organizacija organizirat će u ovoj godini potrebne radne kontakte preko svojih predstavnika i članstva na zajedničkim susretima u Beogradu, Šibeniku i Zagrebu prilikom održavanja godišnjih konferencija, organiziranja »Karavane prijateljsstva«, prilikom uzajamnih posjeta općinskih struktura, organiziranja zajedničkih susreta članstva u jednoj socija-

lističkoj republici prilikom održavanja marša »Tragom je dinica NOR-a i socijalističke revolucije«. Ovi susreti, osim što će pridonositi jačanju bratstva i jedinstva, posebno će koristiti za uspostavljanje i razvijanje osobnih poznanstava rezervnih vojnih starijehina i prijateljskih odnosa među članovima triju organizacija SRVS. Isto tako dogovoreno je, da u ovogodišnjem programu u njegovanju revolucionarnih tradicija i posjeta mjestima i spomenicima NOR-a i socijalističke revolucije, susret članstva organizira Općinska konferencija SRVS Vračar u Beogradu, Titovu Užicu i Kadinjači.

Predsjedništvo Općinske konferencije SRVS Šibenik predložilo je Skupštini općine Šibenik, da se povodom obilježavanja desetogodišnje uspješne suradnje između općinskih organizacija Šibenika i Vračara dodijeli Plaketa grada Šibenika Općinskoj konferenciji SRVS Vračar, te prigodno pismeno priznanje organizaciji i dvanaestorici rezervnih vojnih starijehina. Predsjedništvo je osim toga dodijelilo pismeno priznanje i Općinskoj konferenciji SRVS Dubrava iz Zagreba i dvojici rezervnih vojnih starijehina. (lj. j.)

## SA SJEDNICE PREDSEDNIŠTVA OPĆINSKE KONFERENCIJE SSRN

## Prihvaćen program propagandne aktivnosti

Značaj delegatskih izbora, čije je provođenje u toku, iziskuje i kvalitetno i angažirano praćenje u sredstvima informiranja. Da bi se ovaj izuzetno značajan i opsežan društveni proces na pravi način prezentirao javnosti izrađen je i program informativno-propagandne aktivnosti koji su jučer prihvatili i članovi predsjedništva Općinske kon-

ferencije Socijalističkog saveza. Na posljednjoj sjednici raspravljano je također, o Nacrtu programa rada SIZ-a za lokalne ceste u ovoj godini, nakon čega je i prihvaćen. Kao prijeko potreban oblik namicanja sredstava za financiranje izgradnje vodoopskrbnih objekata na području naše općine za razdoblje do 1985. godine, prihvaćen je i plan

donošenja samoupravnog sporazuma. Opskrba vodom, kako su istakli članovi predsjedništva Socijalističkog saveza, organizirajući je faktor ukupnog privrednog i društvenog razvoja naše općine i mora biti jedan od važnih zadataka društveno-političke zajednice i udruženog rada naše općine. (ms)

## MZ »Bratstvo i jedinstvo«

## Položen vijenac na spomen - ploču

U ponedjeljak 22. veljače na 39. obljetnicu pogibije Lovre Friganovića, sekretara PK KPH i člana MK KPH Šibenik, položen je na spomen-ploču u Velebitskoj ulici 16, vijenac Saveza boraca NOR-a pri Mjesnoj zajednici »Bratstvo i jedinstvo«. U prostorijama Mjesne zajednice održan je komemorativni skup na kome je uspomene na taj događaj evocirala Zdravka Jurković-Grubišić, u to vrijeme član MK SKOJ-a i delegat za oblasnu konferenciju SKOJ-a u Livnu.

Lovre Friganović poginuo je pri bijegu iz kuće Andrije Šupe, u to vrijeme najvažnijeg partizanskog punkta i glavnog kanala za vezu s partizanima za područje Baldekina, Plišca i Mandaline.

Komemorativnom skupu i polaganju vijenca do kojeg je došlo na inicijativu Komisije za njegovanje revolucionarnih tradicija NOB-a pri MZ »Bratstvo i jedinstvo«, prisustvovali su svi članovi komisije, članovi SSO Mjesne zajednice, te učenici OŠ »Maršal Tito«. (sb)

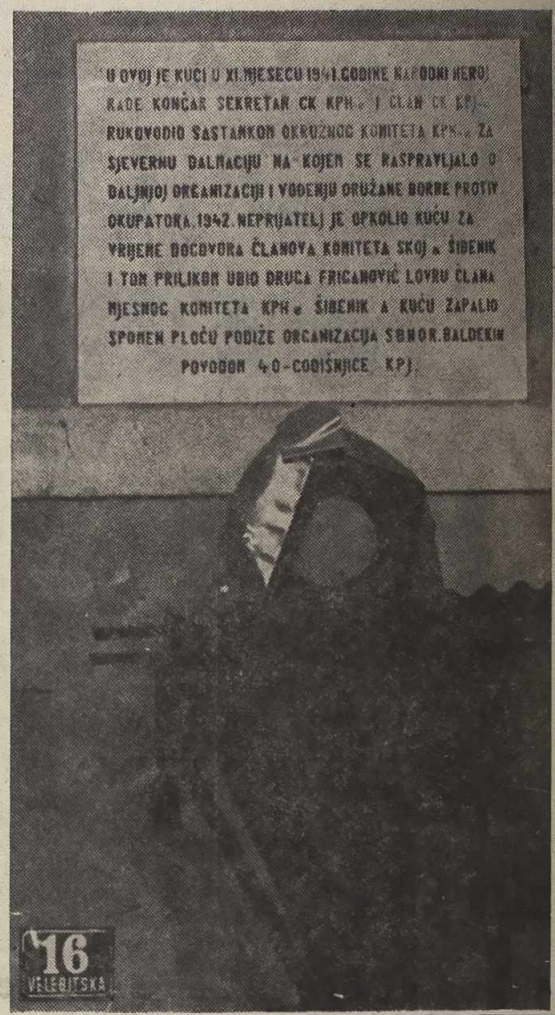

## POVODOM 40. OBLJETNICE OSNIVANJA AFŽ-a JUGOSLAVIJE

# Žene u naprednom radničkom pokretu

U PRVOM Ustavu socijalističke Jugoslavije iz 1946. godine bilo je zapisano: »Žene su ravnopravne sa muškarcima u svim područjima državnog, privrednog i društveno-političkog života...« Ova, danas tako normalna pojava, jedna je od velikih tekovina jugoslavenske revolucije. Nju je u stroju s muškarcima izvojevalo 100.000 partizanki iz svih krajeva naše zemlje i još oko dva milijuna žena na drugim zadacima koje su pred njih u NOB-u postavljali Partija i Tito. »Seljanke, radnice, studentkinje, intelektualke nisu krenule u borbu slučajno, nesvjesno, spontano, već svjesne historijskog zbivanja, svjesne da borba koja se vodi za oslobođenje našeg naroda jest i borba za sretniju budućnost i samih žena«, rekao je Tito.

Značajnu ulogu u okupljanju, pripremanju i povezivanju žena za izvršavanje zadataka NOB-a i kasnije izgradnje socijalizma imao je Antifašistički front žena, prva jedinstvena politička organizacija jugoslavenskih žena, čiji četrdeseti jubilej obilježavamo ove godine 6. prosinca. Osmi marta 1982. godine neodvojiv je stoga od podsjećanja na šesti prosinca 1942. godine, kada je u Bosanskom Petrovcu održana Prva zemaljska konferencija Antifašističkog fronta žena Jugoslavije (AFŽ).

Konferenciji u Bosanskom Petrovcu prethodila je dugogodišnja aktivnost žena u naprednom radničkom pokretu. Sudjelovanje žena bilo je u predratnom periodu masovno ne samo u Partiji i SKOJ-u već i u sindikatima i raznim udruženjima, naveo je jednom prilikom general Jugoslavenske narodne armije Kosta Nađ, uz sjećanje da je u svojoj mladosti u ilegalnom periodu, u Zagrebu, sretao više drugarica nego drugova.

Pokret za socijalnu i političku ravnopravnost žena kod nas koji je postojao i prije drugog svjetskog rata nije se razvijao pod okriljem jedinstvene antifašističke organizacije kakve nije bilo, već su pojedine demokratske organizacije, prije svega KPJ, rukovodile aktivnošću žena. Naprednom ženskom pokretu ton su davale radnice iako je u bivšoj Jugoslaviji bilo svega oko 200.000 zaposlenih žena. KPJ je preko svojih organizacija i naročito aktivistkinja objašnjavala ženama da je njihova ekonomska, socijalna i politička neravnopravnost posljedica društvenog uređenja šestoja-

nuarske Jugoslavije i da je jedini način da ostvare svoje zahtjeve uključenje u revolucionarni radnički pokret. Kada je 1936. godine osnovan Narodni front, na širokoj platformi okupljanja naprednih snaga, nalazi se i sve veći broj žena.

Godine 1934. sa rudarima iz Trbovlja štrajka i 2.000 žena. Naredne godine 5.000 žena u Zagrebu demonstrira pred njemačkim konzulatom za mir i protiv fašizma, dok je 1936. godine u akciji za mir i slobodu prikupljeno 600.000 ženskih potpisa. U nacionalnooslobodilačkom ratu u Španjolskoj sudjelovalo je 16 žena iz Jugoslavije. Žene masovno dižu glas protiv »Münchenskog sporazuma«, anšlusa, sudetske krize...

## BORBA ZA EKONOMSKU RAVNOPRAVNOST

Za razliku od buržoaskih feminističkih pokreta napredni pokret žena borio se i za ekonomsku ravnopravnost, za jednake nadnice žena i muškaraca za isti rad. Svoj zahtjev za pravo glasa postavljene 1939. godine antifašistkinje su obrazlagale jednakim pravom da se bore za budućnost. »Sudbonosni događaji uzvitali su svijet — rat je ponovno izbio u srcu Evrope — i hoćemo da u takvim trenucima i mi odlučujemo. Dobivanje prava glasa, političkih prava uopće smatramo u današnjem trenutku dijelom općenarodne borbe, a mi radne žene uvijek smo stajale i stajat ćemo uz narod« — govorele su.

Na Petoj zemaljskoj konferenciji KPJ, u listopadu 1940. godine, u Zagrebu, razrađeni su stavovi Partije o položaju žena polazeći od marksističkog stanovišta da je ravnopravnost žena klasno pitanje. U predvečerje rata KPJ provodi široku aktivnost na uključanju što većeg broja žena u svoje redove i pripremu žena za predstojeće sudbonosne događaje.

Sa prvom ustaničkom puškom žene su krenule u borbu tako da među nosiocima »Partizanske spomenice 1941.« ima 3.344 žene. Na dan formiranja, u Prvoj proleterskoj brigadi bilo je 67 žena (18 boraca, 45 bolničarki i ostalo referenti saniteta i jedan komesar), a u Drugoj proleterskoj — 46 žena (19 boraca).

Ove godine navršava se i četvrto desetljeće od kada je 25. kolovoza 1942. godine u selu Trnavicu kraj Plitvica formirana u povijesti ratovanja

prva ženska partizanska četa. Činilo ju je 85 od ukupno 700 prijavljenih djevojaka i djevojčica. Četa je u prosjeku imala 18 godina. Tada je ispjevana partizanska pjesma: »Oj narode tko bi rek'o lani da će cure biti partizani«. Ova jedinstvena vojna formacija, kakvih će kasnije biti još dvije, borila se u sastavu jedinica NOV i POJ do pobjede. Slobodu nije dočekalo 30 partizanki iz ove čete.

Osim s puškom u ruci, žene su sudjelovale u NOP-u i na druge načine. Poslije okupacije u travnju 1941. godine, obrazovani su odbori aktivistkinja NOP-a za prikupljanje hrane, odjeće, obuće, sanitetskog materijala, za mobilizaciju bolničarki u sanitetsku službu, održavanje kurirskih i obavještajnih veza, za brigu o ranjenicima, djeci i iznemoglima. Već u ljeto i jesen te godine ovi odbori dobivaju naziv odbori AFŽ-a i međusobno se povezuju. U kolovozu 1941. godine održana je u Drvaru skupština žena i ženske omladine na kojoj su razmatrani zadaci žena u NOB-u. Obrazovana je široka mreža osnovnih odbora AFŽ-a, a u mnogim krajevima i viša rukovodstva.

Antifašistički front žena nikao u borbi trebalo je jačati, širiti i, što je bilo najvažnije, organizacijski i politički povezati. Snaga organizacije, broj članova, organizacijska čvrstina i povezanost nisu odgovarali raspoloženju žena protiv fašizma i njihovoj spremnosti za borbu. Bilo je krajeva gdje organizacije nisu dopirale do svih žena koje na neki način sudjeluju u borbi, a kamoli do onih koje su bile spremne i raspoložene da se uključe. To je pogotovo važno za okupirani teritorij gdje još nije bilo organizacija AFŽ-a iako su žene sudjelovale u borbi ili postojeće organizacije nisu bile učvršćene.

Zbog toga, KPJ podstiče osnivanje jedinstvene organizacije žena Jugoslavije koja je imala za cilj (kako je zapisano u Rezoluciji Prve konferencije AFŽ-a) da organizacijski poveže najšire mase žena, da još više učvrsti jedinstvo među njima, da organizira još veću i sistematskiju pomoć narodnooslobodilačkoj vojsci, da ih još više aktivira u izgradnji narodne vlasti i da razvija političku svijest žena o ciljevima NOB-a. Takva organizacija osnovana je u prosincu 1942. godine u Bosanskom Petrovcu.

(Nastavlja se)





U igru oko »Solarisa« sada, osim »Francka«, ulaze »Jugoplastika«, »Jugovnil«, »Nikola Tesla«, TEŽ, »Geofizika«... Svi oni za sebe traže dio deviznog kolača

»Solaris« - »Franck« ili:

## Nešto pametnije

Sve više sudionika uključuje se, u već pomalo euforičnu raspravu o temi, treba li ili ne udružiti »Solaris« s »Franckom«. Nedavno je svoj sud dalo Područno vijeće Privredne komore, a kao zadnje traži se uključivanje partijskih i sindikalnih foruma u rješavanju ove dileme. Čini se da epilog rasprave još nije na vidiku, a to je ono najgore. U svemu, zaboravlja se na vrijeme koje u današnjim uvjetima poslovanja ima sve presudniji značaj.

Sve dosad rečeno u »slučaju« udruživanja »Solarisa« i »Francka«, dovoljno je za tvrdnju da šibensko jedinstvo još jednom dolazi u pitanje. Prisutan je niz neriješenih problema i različitih stavova koji unose smutnju i utječu na uspostavljanje nezdravih odnosa, ne samo u »Solarisu« nego i u nizu općinskih organa.

Prije svega, riječ je o dvojakim razmišljanjima u SOUR-u »Šibenka«, gdje se još uvijek nisu dogovorili o tome treba li ili ne ići u udruživanje. Dok Privremeni organ društvene zaštite »Solarisa« nalazi interes u udruživanju, čak i po cijenu fizičkog pripajanja »Francku«, u poslovodnom odboru SOUR-a »Šibenka« hvataju se za glavu pri pomisli na tu ideju. Dok salama »Solarisa« kolaju priče o drastičnom povećanju osobnih dohodaka, koje im donosi udruživanje s »Franckom«, rukovodstvo SOUR-a tvrdi da ima daleko povoljniji aranžman. U igru sada ulaze »Jugoplastika«, »Jugovnil«, »Nikola Tesla«, »Tež« »Geofizika«... Svi nabrojani, prema riječima ljudi iz rukovodstva SOUR-a, nude povoljnije uvjete udruživanja.

I laiku je jasno da se u svemu najviše lome koplja oko deviza i deviznih prava, i da svatko za sebe traži koristi, koliko je najviše moguće. Zato, kad je o ovome riječ, »udomljavanje« »Solarisovih« deviza ne bi se smjelo temeljiti na nedovoljno ispitanim i argumentiranim izvještajima koji nemaju čvrstu i stručno obrađenu podlogu. Trebalo bi, zaista odabrati nešto pametnije i dakako najkorisnije.

Prema najnovijim nastojanjima našeg društva, turistička privreda, pa tako i »Solaris«, ima realnu šansu da iskoristi trenutno povoljan položaj koji mu nudi udruživanje deviza. U tome trebalo bi gledati na budući razvoj turi-

stičke privrede. Na tome, da se devize udruže samo zbog novčane dobiti koju omogućava situacija s paritetom dinara, ne bi se smjelo temeljiti poslovanje. Čini se da je ovo prilika za razmišljanje o budućim investicijama u turizmu, u kojima na našem području, već desetak godina nije učinjeno gotovo ništa. Udruživanja sredstava na takvim osnovama već ima.

Stoga su razmišljanja o udruživanju turističke privrede našeg područja i drugih zainteresiranih privreda, iznesena na posljednjim sastancima da leko prihvatljivija. Predloženo je da organi samoupravljanja na razini RO »Ugostite-

ljestvo« i Privremeni poslovni organi društvene zaštite u »Solarisu« zajednički rade na iznalaženju najpovoljnije varijante udruživanja deviznih sredstava, zatim da se izradi elaborat tog udruživanja. Osim ovog predlaže se što skorija izrada investicijskog elaborata saniranja objekata »Solarisa« i izgradnje novih sadržaja.

Kao što se vidi, svega toga nema, a »vrijeme koje je novac« prolazi, prolazi...

Hoće li šibensko zaostajanje (i nejedinstvo) na koje se toliko ljutimo kad nam ga drugi spočitavaju, još jednom pokazati svoje lice?

r. td.

### U VODICAMA

## IZGLASAN REFERENDUM

Vodičani su se početkom veljače na referendumu pozitivno izjasnili o uvođenju novog samodoprinosu za sufinanciranje izgradnje i opremanje suvremene školske zgrade.

Od 1384 upisana obveznika samodoprinosu, referendumu je pristupilo 1149 ili 85,3 posto. Za uvođenje samodoprinosu glasalo je 1053 ili 78,2 posto, dok je 87 glasača bilo protiv tog prijedloga.

Novi samodoprinos, kojim je će namaknuti 41,2 milijuna dinara, trajat će pet godina, s izdvajanjem tri posto iz osobnog dohotka i mirovina, dok će sedam i pol posto, na temelju poreske osnovice, izdvajati privatni obrtnici.

Cjelokupna investicija, bez sportske dvorane, vrijedna je 89 milijuna dinara. Petogodišnjim samodoprinosom, koji prestaje 30. lipnja, za školu je dobiveno 9,5 milijuna, a prodajom sadašnje školske zgrade ostvareno je 15,7 milijuna dinara. Preostala sredstva namirit će se od SIZ-a odgoja i osnovnog obrazovanja općine Šibenik, te dobrovoljnih priloga mještana.

N. K.

## Ženama cvijeće - ali dinarsko

U UVJETIMA ukupnog društvenog života kakvi vladaju kod nas, sve značajnijoj ulozi žene kao ravnopravnog društvenog subjekta, 8. marta Dan žena moramo priznati, pomalo gubi svoj prvobitni suštinski značaj. Osmi dan ožujka, ipak je datum koji na prikladan način moramo obilježiti. No način koji su to planirali učiniti radnici nekih organizacija udruženog rada, ne samo da nije realan, već se postavlja kao potpuna suprotnost nastojanjima, težnjama i aktivnostima cijele zemlje da se utvrđene (prijeko potrebne) mjere društvene i ekonomske stabilizacije provode što striktnije. Riječ je naime o planiranju i pokušajima organiziranja prigodnih osmomartovskih izleta čiji je cilj, između ostalog, putovanje u inozemstvo. Smiješno je i neozbiljno da se organizirani »šopinzi« u inozemstvu, riječ je konkretno o Grčkoj, prikrivaju boravcima u domaćim izletištima. Iako je vrijeme boravka, prilikom takvih prigodnih ekskurzija, u našoj zemlji znatno duže od onog što se planira provesti u nekoj od susjednih zemalja (konvertibilnih), upravo izleti izvan granica Jugoslavije, ma kako oni bili kratkotrajni, daju notu snažnije atraktivnosti i mogućnosti za, našim ljudima, »itekako važnim« obavljanjem devizne »spize«. Raspolaganje deviznim sredstvima, ničim nije ograničeno i njihovo trošenje stvar je vlasnika (dakako, misli se na naše građane) no, organiziranje putovanja za koja je potreban pasoš, predstavlja i organizirano trošenje, toliko nam potrebnih deviza. Obilježavanje Dana žena na ovakav način zapravo je povod da se još jednom osvrnemo na negativnosti takva ponašanja.

Velika prašina, što je sasvim razumljivo, podignuta je nedavno (točnije za vrijeme zimskog školskog raspusta), kad su domaće turističke agencije organizirale masovne, višednevne boravke u izletištima susjedne Italije i Austrije. Prigodne izlete povodom Dana žena, međutim, što posebno može zabrinjavati, namjeravaju (ne znamo koliko će se planiranog ostvariti) organizirati omladinske i osnovne organizacije Saveza sindikata.

Stoga su, nažalost, predsjedništva Općinskog sindikalnog vijeća i Konferencije za društvenu aktivnost žena bili primorani, iako je riječ o manjem broju slučajeva, uputiti svim osnovnim organizacijama Saveza sindikata i aktivima žena, preporuku o načinu na koji bi obilježavanje Dana žena bilo potpuno u skladu s trenutnom društveno-ekonomskom situacijom u našoj općini i cijeloj zemlji.

Trebalo je i prije ovakva upozorenja, svima koji na bilo kakav način sudjeluju u organiziranju proslave ovog datuma, biti jasno da je izdvajanje većih sredstava za ovakve namjene, ili poticanje trošenja deviza organiziranjem putovanja u inozemstvo, potpuno neprihvatljivo. Da li će upozorenja, ova i mnoga dosad izrečena, imati odjeka vidjet ćemo, no možemo vjerovati da će, kako se i apelira, Dan žena biti obilježen radno ili u skladu s odredbama i zahtjevima politike ekonomske stabilizacije. Nisu slučajno izostavljeni konkretni primjeri, u ovom tekstu, s područja naše općine jer, čini nam se, greške će biti ispravljene za što još uvijek ima vremena.

M.S.

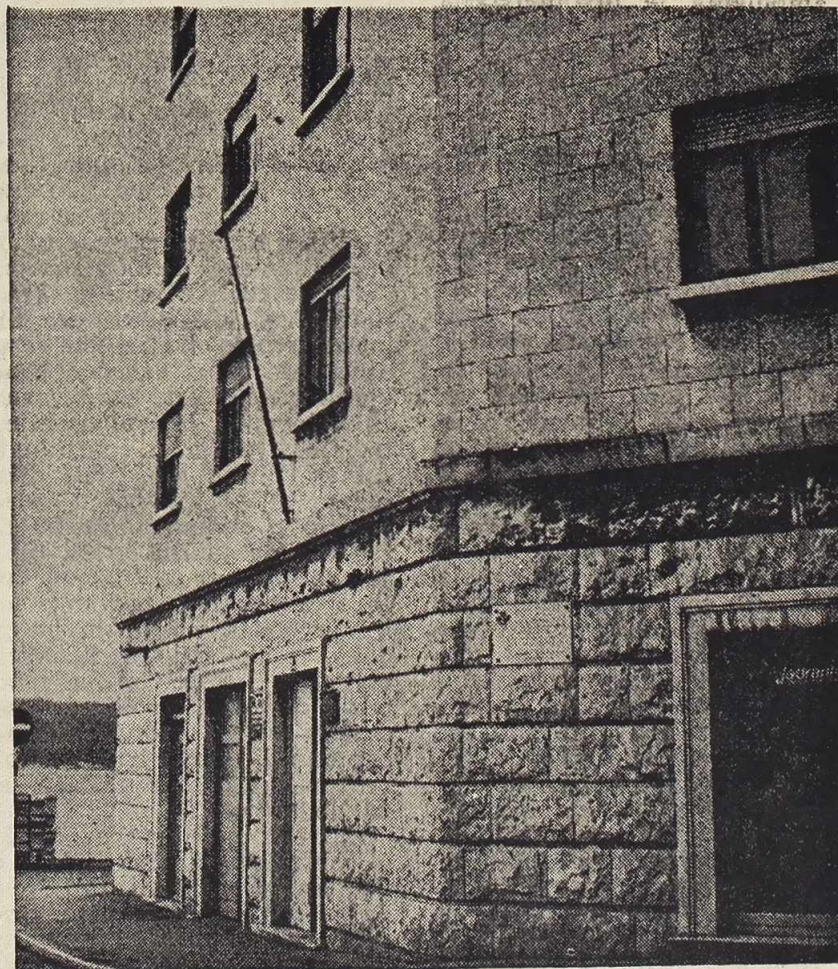



# Zubobolje zubne službe

**Zubna služba Medicinskog centra, koja je dugo bila pomalo zapostavljena među ostalim službama te ustanove, čini korake ka poboljšanju kadrovskih i materijalnih uvjeta rada. Koraci su, međutim, sitni s obzirom na dosadašnje i postojeće stanje, a po svemu sudeći, na njih utječe i onaj famozni ljudski faktor.**

Povod za pisanje o Zubnoj službi Medicinskog centra (za ovu priliku samo o njoj...) bila je informacija o odugovlačenju početka rada školske zubne ambulante u OŠ »Maršal Tito«. Rečeno je, da je ambulanta opremljena (kasnije se ispostavilo da nije, ali je sva oprema nabavljena i stoji u skladištu već skoro dva mjeseca), samo da zbog administrativnih otežanja još nema tima koji će u ambulanti raditi. Potrebno je zaposliti stomatologa i asistenta. U vezi s primanjem stomatologa, već skoro dva mjeseca »dopisuju se« Komisija za primanje radnika i Radnički savjet. U pitanju je bila žalba jednog kandidata, koja je otežala i do danas oteže čitavo primanje. U vezi s tim, a onda i općenito u vezi s radom Zubne službe, nastojali smo najprije saznati nešto od šefa službe, doktora Miloša Grubišića:

— Moram najprije reći, da je u posljednju godinu dana napravljen korak naprijed u našoj službi, u kvalitativnom pogledu. Opremljene su dvije nove školske ambulante, nabavljena je čitava nova oprema za ambulantu u Skradinu, zatim pet novih postrojenja, tri za centralnu zubnu i dva za školsku. Dobili smo i dvojicu novih specijalista stomatologa, a ponovno udruživanje svih ambulanta u Medicinski centar otvorit će i nova radna mjesta.

● Zašto još ne radi školska ambulanta u OŠ »Maršal Tito«?

— Pa prije skoro dva mjeseca trebalo je primiti stomatologa i asistenta, ali to do sada još nije učinjeno, jer je čitava stvar zastala na putu između Komisije za prijem i Radničkog savjeta. Dotle, djeca čekaju. A školska zubna ambulanta je preopterećena, i otvaranje novih ambulanti pri školama uvelike će riješiti probleme te preopterećenosti.

● Čuju se prigovori pacijenata i na rad školske, a i centralne zubne ambulante. Na predugo čekanje na protetske radove, na radno vrijeme kojeg se tamošnji radnici ne pridržavaju, na nepostojanje sistematskog rada...

— Čekanje na protetske radove nije samo šibenski, već jugoslavenski problem. Mnogi pacijenti ne znaju da po našim medicinskim »zakonima« mora proći dva mjeseca od vađenja zuba do pravljenja otiska. A svaka akutna situacija se rješava trenutno. Mi smo čak s našim liječnicima postigli dogovor u pogledu onih pacijenata koji pripadaju rizičnim zajednicama, a stjecajem okolnosti dospiju u drugu zubnu ambulantu. Ni tu više nema problema. Nema rezervnih timova koji bi mogli uskakati u ambulante nekih rizičnih zajednica koje nemaju stomatologa, ali sad, bez obzira na to, prema našem internom dogovoru svi opet radimo sve. Moram i to reći, kad govorim o tom će-

kanju na protetske radove, da naša tehnika radi u kriminalnim uvjetima. Bilo koja inspekcija zabranila bi ovakav rad. Jedino što nas može spasiti, to je novi prostor.

## MATERIJALNI I LJUDSKI FAKTOR

Red je bilo porazgovarati i s direktorom OOUR-a Opća medicina, doktoricom Brankom Žanko. Ona kaže:

— Pomalo se sređuju problemi Zubne službe, ali još ima štošta što ne štima. U mnogo čemu se popravljaju materijalni uvjeti, ali ljudski faktor zakazuje. Imam dojam da je riječ o nekoj apatičnosti, nevoljkosti za rad. Ne postoje programi rada, radna disciplina je na niskoj razini, ne poštuju se radno vrijeme, a i odnos prema pacijentima čujem da često izaziva prigovor. Neki sistematski plan rada tražimo već dvije godine, sastančili smo u SIZ-u zdravstva; stomatolozi, prvenstveno oni iz školske i centralne kimnu glavom, kažu da će napraviti, pa ništa. Valjda im ovakvo stanje odgovara, jer ih na ništa ne obavezuje. Ne postoji kartoteka, ne evidentira se posao. Problematična nam je i medicina rada, jer smo prisiljeni koristiti stomatologe pri mjestu stanovanja. Tu je kriv udruženi rad, koji bi se doista morao udružiti i organizirati vlastite ambulante.

Ima tu i dobrih stvari. Eto, nabavljeno je pet novih operacija, a puno očekujemo i od pravilnika o nagrađivanju. Što se tiče nekorektnosti i nepoštovanja radne discipline, mi u OOUR-u ne možemo ništa poduzimati, jer nema prijava disciplinskoj komisiji.

## A STO KAZE »LJUDSKI FAKTOR«

Ne bi valjalo razgovarati samo sa šefovima i direktorima, pa smo malo prošetai i kroz zubne ambulante. Najprije tajno i privatno. Novinar se pretvorio u detektiva (nije to jedina lijepa strana ovog posla, kao što će se moći vidjeti u daljnjem tekstu...) pa je dan-dva ustajao ranije, i u početku, sredini i na kraju radnog vremena, koje bi inače trebalo trajati od šest ujutro do deset navečer, provjerio kako doista stoje stvari. Jednog od jutara, osoblie, točnije liječnici u centralnoj zubnoj, počeli su stizati oko sedam, a prvi pacijent pozvan je u sedam i dvadeset. Istog dana ulazna vrata bila su definitivno zaključana u 18 i petnaest, a navodno to i nije nekakav rekord. Istog dana u školsku su liječnici pristizali iza sedam, a prvi poziv čuo se u sedam i dvadeset i dva. U podne i petnaest, toga liječnika koji je pozvao u 7 i 22 minute, već se moglo vidjeti na ulici...

Ali, redom. Najprije ulazak u centralnu. Novinar ulazi i veli da ga ne boli zub, već da ga zanima to, to i to. Doček »ljubazan« da ne može biti ljubazniji. Uglavnom, i

je izbačen iz ambulante, a i to je nešto. Uostalom, zadovoljni smo i činjenicom da je (ako je...) netko dobar zubar, a očekivati pristojnost već je i inače luksuz... Važno je, međutim, sačuvati prisebnost duha i ne dati se smesti, pa razgovor nekako ipak može početi. Vodimo ga u smiješno malo, smiješno opremljenoj i ozbiljno, najozbiljnije neadekvatnoj (i to je predobra riječ) prostoriji tehničke službe. Dva radna stola za kojima u kojekakvim iskrivljenim dijagonalnim i poludijagonalnim položajima radi petoro ljudi. Najprije, zašto rade jednokratno, kad je čekanje na protetske usluge dugo kao vječnost? Danica Andrić, odgovorni tehničar (a prisutne su još tehničarke Helena Milun i Jasna koja neće ništa da kaže, pa čak ni prezime, a primjedba, inače, očito ima... zatim zubarica Hanita Nikolić i tehničar Žikica Stojanović) kaže:

— Da vam ništa i ne govorimo, dovoljno je da pogledate ovu našu radnu prostoriju (što je opravdana primjedba — op. p.)! Ovo čime mi radimo, nije više za muzej. A da i dobijemo novu opremu, kamo ćemo s njom? Vidite li kako ja sjedim? Već više od dvadeset godina, okrenuta sam bokom prema stolu, jer jedino na taj način do svog radnog mjesta može proći moja kolegica. O problemu kadra da ne govorimo. Raspisivali smo natječaje, ali tko da dođe na ovakve uvjete, ovakvu plaću, ovakve stambene probleme. Na ljetu ćemo ostati na tri tehničara, a čitava Zubna služba, izuzev ambulanta u tvornici orijentirana je na nas. Kad bismo i htjeli popodne raditi, nije moguće. Jer ako ja na radnom stolu (a drugo nemam gdje), ostavim svojih dvadeset urađenih proteza, gdje će raditi kolega iz druge smjene? Kako da se ne čeka dugo na protetske radove, kad samo jedan tehničar radi te radove u metalu, a na njega je orijentirano 12 liječnika? I da znate čime radi!!! A već tri godine u bolničkim skladištima stoji oprema za tehniku. Gdje da je montiramo? Uostalom, već je i dosadno govoriti o ovome, godinama isto ponavljamo, pišemo, tražimo, pa šta???

Hanita Nikolić je zubar u centralnoj zubnoj ambulanti: — To je čitava istina, da nam je prostor osnovni problem. Svjesni smo da se to reflektira i na zadovoljstvo pacijenata. Radimo svi u jednoj prostoriji, gdje čovjek ne može ni sjesti minutu između dva pacijenta, da predahne. Liječnici nemaju ni metar prostora za sebe. Da ne kažem, da se čitavu zimu grijemo na jednu električnu spiralu. Zna li kako je raditi promrzlim prstima? Radimo osam godina na bušilicama kojima je vijek trajanja pet godina. Trenutno nam jedna turbo i ne radi, pa premještam pacijenta sa stolice na stolicu. Velika je frekvencija pacijenata, ali sve da i proširimo službu, ništa nismo učinili s ovom tehnikom! Meni se čini, da su naprosto nerazvijeni neki odnosi unutar Medicinskog centra, i kad god se rješavaju problemi među naših pet OUR-a, kad god se nešto nabavlja ili gradi, sve je prioritetnije od Zubne službe.

● Postoje li šanse za normiranje rada, nagrađivanje prema učinku, je li moguće pratiti i ocjenjivati nečiji rad?

— Sve to postoji u pravilnicima, ali se ne primjenjuje.

● Vjerujemo (dosta je i pogledati čekaonicu...) da su vam uvjeti za rad gotovo nemogući. Ipak, je li moguće više napraviti u pogledu radne discipline? Jučer sam u šest i petnaest popodne naišla na zaključana ulazna vrata, a radi se od šest ujutro do deset navečer...

— Najprije da kažem, da se po tome ne ističemo od bilo koje službe u Medicinskom centru. Radna disciplina jest problematična, ali kad bi se riješili neki temeljni problemi, nagrađivanje prema radu, ovdašnji uvjeti, stambeni problemi, moglo bi biti drukčije. Atmosfera je destimulativna. Može se neko vrijeme i raditi iz entuzijazma, ali ne traje ni on vječno... Dok nam jedna zdravstvena ustanova izgleda ovako, i dok se istodobno opremaju stadioni i svi žude za košarkom, nema entuzijazma!

● U Hitnoj se žale, da im dolaze pacijenti sa akutnim zubnim oboljenjima i to u vaše radno vrijeme, u vrijeme kad biste vi već trebali biti u ambulantama...

— Oni uvijek kukaju da rade tuđi posao.

● Ipak, ako pacijent dođe u Hitnu u šest i pol ujutro, to jest vaše radno vrijeme... Inzistiram, ali pravi odgovor ne čujem. Ima li što lijepoga reći?

— Ima. Puno radimo na doškolanju radnika, i ne samo u Zubnoj službi već u čitavom OUR-u Vanjska služba.

## I U ŠKOLSKOJ ISTA PJESMA

Doček u školskoj zubnoj je daleko srdačniji. Baš nam je drago što ste došli, rekoh. Aj neka... Odmah mi se i vlastiti posao čini lepšim... Zatičem liječnicu Alemu Krgas i liječnicu stažista Katarinu Klarić, kao i asistenticu Ružu Jurin. Tekst uglavnom isti kao i centralnoj. Loša oprema, stolice koje se već dva ili više desetljeća krpe flasterom i koje, kako, bušilice kojima je vijek trajanja davno prošao. Srećom, i za školsku i za centralnu nabavljene su novi kompleti opreme... Doktorica Krgas žali se na posao sa strankama, ljudima.

— Stihijski dolaze, a to se osobito osjeti lieti. Popodne nema nikog dok ne dođe brod s Jadrije i dok se ne vrate kupaći, a onda više nije moguće raditi. Ipak, organiziramo to što je moguće bolje. Mi smo u težem položaju jer imamo posla uvijek s dvoje ljudi. S dietetom i roditeljem, a to nije lako.

● Provodite li sistematsko liječenje i preglede?

— Ne, jer to je skopčano s materijalnim i kadrovskim problemima.

● Čujemo da ne postoji ni kartoteka?

— Nemamo mjesta za nju. Sve je to međutim naznačeno, i jednom će valjda biti.

● Je li i kod vas velika frekvencija pacijenata?

— Da, izuzetno. Rasteretile bi nas školske ambulante. Problem nam je i to što

imamo samo jednog ortodonta, specijalista za deformitete, pa se događa da se mali pacijenti naručuju i dvije-tri godine unaprijed. Da ne govorim o tome, da za svaku i najbanalniju stvar iz oralne kirurgije pacijente šaljemo u Split i Zadar, jer ovdje nitko ne osjeća potrebu za tim specijalističkim kadrom. Koliko to poskupljuje stvar, ne treba ni govoriti.

● Što je kod vas s radnom disciplinom, može li barem ona poboljšati opće stanje, kad su već materijalni uvjeti takvi? Ima prigovora, osobito na radno vrijeme... Dolazite oko sedam, a počinjete raditi oko sedam i pol. Do oko šest-sedam navečer...

— Mi i ne možemo početi raditi u šest ujutro. Kao prvo, tko će poslati dijete tako rano, a kao drugo, nemamo ni šta raditi, budući da treba sterilizirati instrumente. Koja vajda da u to vrijeme stojimo ovdje?

— To nije nipošto razlog da se ne počine raditi na vrijeme — upada pomalo ojađeno asistentica Ruža Jurin. Gotovo svi naši instrumenti, zapravo šprice i injekcije, su od jednokratne upotrebe, a kliješta se steriliziraju navečer. Nikako se ne mogu složiti s tim da zbog toga bušilice ne mogu početi raditi u šest ujutro. Naša priprema posla traje onoliko koliko traje ukapčanje dvije-tri utičnice u zid. Nije to razlog da se kasni s poslom sat i pol.

— Ja bih samo htio reći, da bezrazložno prigovaramo nekim materijalnim uvjetima za rad. Po mom mišljenju, nije problem u tome, u novcima, već u njihovu traženju i pronalaženju. Netko treba voditi računa o tim »materijalnim uvjetima«, treba gurati stvar, pa onda neće sve izgledati kako izgleda. Nisu u pitanju uvjeti, već ljudi... kaže liječnik Ante Subašić. U školskoj zubnoj je na stažu i mlada liječnica Katarina Klarić, pa je to zgodna prilika i da se čuje predstavnik stažista:

— Napišite, molim vas, da na posao čekamo u prosjeku pet-šest godina. Za to vrijeme, u popodnevnim satima, u drugoj smjeni, zjapi nekoliko praznih zubarskih mjesta u gradu. Ovdje kod nas u ortodonciji, zatim u ambulantama pri tvornicama, pa u ambulantama u školama i u Medicinskom centru. Koliko bi to rasteretilo sadašnje kapacitete i koliko bi zaposlilo mladih ljudi. Ovako, poslije staža, čekam na čekanje! A i za vrijeme staža, budući da u Sibeniku nema oralne i maksilofacijalne kirurgije, moramo u druge gradove...

## U PROSTORU JE SPAS

Kako bi slika zubobolje Zubne službe, u kojoj očito štošta ne štima, u kojoj se sustižu materijalne nevolje i radna nevoljnost, bila potpunija, valjalo je skočiti i do prve ambulante koja radi pri školi. Pri školi »Mate Bušas«, u tamošnjoj ambulanti, radi liječnica Živana Rakić. Čekala je na posao četiri godine. U početku mi je nejasno zašto radi jednokratno, ako djeca dvokratno idu u školu?

(Nastavak na 5. stranici)



(Nastavak sa 4. stranice)  
 — Zato što idu u dvije smjene, pa ujutro opremam i jednu i drugu, odnosno onu koja je taj dan poslijepodne u školi. Osim hitnih slučajeva iz jutarnje. Ne bih ni smjela raditi istodobno s njihovom nastavom, osim za hitne slučajeve. Opet ponavljam. I novi Zakon o zdravstvu predviđa da se rad ambulanti u udruženom radu

ne poklapa s radom radnika, jer odlaskom u ambulantu gube radne sate. Tako je i s nama. Osim toga, u Medicinskom centru nema akta o dvokratnom radnom vremenu. Valjda ovdje zaposliti još jedan tim, u tom je izlaz. Da ova prostorija ne zjapi popodne prazna. A ljudi nemaju gdje raditi.  
 Ambulanta u školi »Mate Bujas« lijepo izgleda. Isto

tako će valjda izgledati i ona u OS »Maršal Tito«. Ostale zasad ostaju po starom. Šef službe, doktor Miloš Grubišić a i svi s kojima smo razgovarali, jedini spas vide u mogućnosti da se iseljenjem nekih ambulanti iz zgrade Doma zdravlja u polikliniku dobiju tamo jedan kat. Barem to, a ni to nije neko rješenje...  
 Jordanka GRUBAČ

Iz Udruženja invalida rada

# Zapošljavanje invalida rada društvena briga

Svi zainteresirani društveno-politički faktori u općini trebali bi se udružiti na razrješavanju invalidske problematike ● U narednom razdoblju trebalo bi suvremenije pristupiti provođenju prava iz invalidskog osiguranja, kako bi se profesionalna rehabilitacija i zapošljavanje invalida rada provodili kao integralni dio kadrovske funkcije u općini

— Materijalni i socijalni položaj invalida rada na području općine Šibenik nije u skladu s materijalnim mogućnostima društva — zaključeno je na godišnjoj sjednici Udruženja invalida rada — budući da mnogima iz Udruženja nisu priznata Ustavom i zakonima zagarantirana prava invalida rada. To se posebno odnosi na priznavanje minulog rada, pravo vršenja profesionalne rehabilitacije i prekvalifikacije, kao i na pravo održavanja standarda koji je imao invalid rada prije nastupa invaliditeta.

Profesionalna rehabilitacija i zapošljavanje invalida rada trebali bi ubuduće postati integralni dio kadrovske i privredne politike, radi postizanja optimalnih ekonomskih i društveno-političkih rješenja, dok bi organizacije udruženog rada, SIZ-ovi i sve društveno-političke strukture u općini trebali biti odgovorni za provođenje preventivnih mjera pojave invalidnosti i mjera zaštite na radu. Osim toga, treba se organizirati potpuna briga za invalide rada, te poboljšati njihovi radni i životni uvjeti dosljednom primjenom Zakona o zdravstvenoj zaštiti i zdravstvenom osiguranju i Zakona o zaštiti na radu. Zato bi nadležni SIZ-ovi u svoje programe trebali ugra-

đivati realne zadatke za prevenciju, pravodobno otkrivanje, opservaciju, dijagnostiku, terapiju, rehabilitaciju, te evidenciju i praćenje zdravstvenog stanja invalidnih osoba. Isto tako, sve organizacije udruženog rada trebale bi proučavati i pratiti bolesti i povrede koje češće dovode do invalidnosti, u prvom redu radi prevencije. Posebno je naglašeno, da bi ubuduće trebalo aktivirati sve društveno-političke faktore, organizacije udruženog rada i SIZ-ove na izgradnji jedne zaštitne organizacije, gdje bi se zapošljavale invalide osobe, budući da su na taj način mnoge općine u SR Hrvatskoj riješile problem zapošljavanja invalidnih osoba.

Stvarni broj invalida rada još konačno nije utvrđen u Udruženju, osim u pet organizacija udruženog rada u kojima je registrirano 116 takvih osoba. To se odnosi na SOUR Industrija aluminija »Boris Kidrič (51), TEF (46), RO »Izgradnja« (6), Slobodna plovidba i UTP »Primošten«. Ovim brojkama svakako treba dodati još 70 radnika SOUR-a Industrija aluminija »Boris Kidrič«, koji nemaju status invalida rada, ali su bolesni i više ne mogu raditi na dosadašnjim poslovima, od nosno radnim zadacima.

LJ. J.

# Udruživanje radnih organizacija zdravstva

Komitet za zdravstvo i socijalnu zaštitu, odnosno posebna radna grupa sastavljena od predstavnika Medicinskog centra i SIZ-a zdravstva, izradio je elaborat o opravdanosti udruživanja radnih organizacija zdravstva. Osim slike postojećeg stanja u svim oblastima zdravstvene zaštite na području općine, elaborat još sadrži prikaz

laboratu: »Slaba povezanost primarne i konzilijarno-stacionarne zdravstvene zaštite, slaba organiziranost primarne zdravstvene zaštite, nepotrebno velika frekvencija bolesnika u konzilijarnoj zdravstvenoj zaštiti. Kao poseban problem naglašava se nedopustivo slab razvoj vrhunske medicine, zbog čega velik broj bolesnika odlazi na lije-

ziliarnu Opća bolnica, a za ljekarničku djelatnost OUR »Ljekarne«.  
 Druga alternativa, koju također donosimo u shematskom prikazu, predviđa da za područje cjelokupne zdravstvene zaštite na području općine bude jedinstvena organizacija udruženog rada, radna organizacija Medicinski centar. Unutar nje, predlože-

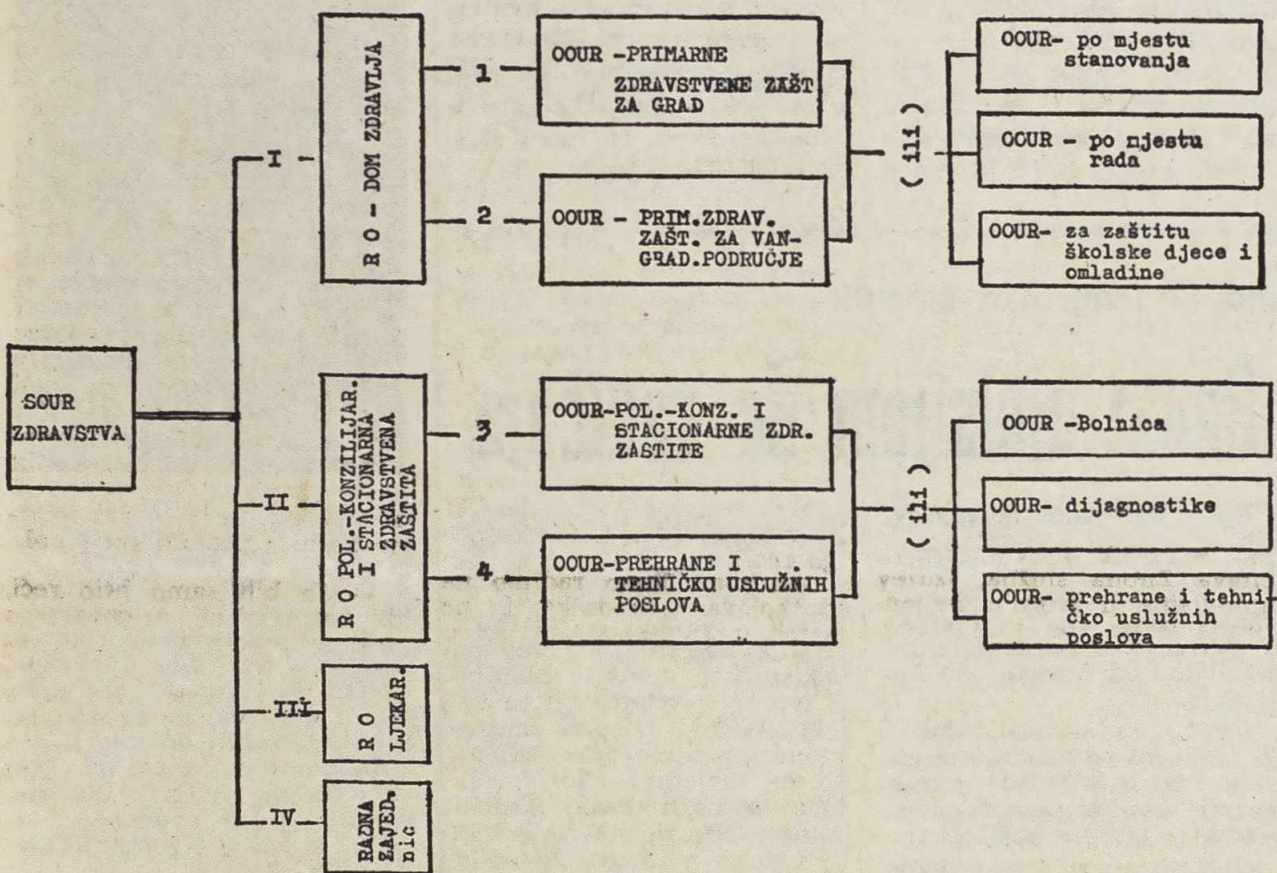

polikliničko-konzilijarne i stacionarne zdravstvene zaštite, zatim prikaz podjele rada i ljekarničke djelatnosti. Najzanimljivije su svakako alternative koje govore o dva prijedloga za buduću organizaciju zdravstva u općini. Učinjene su iz potrebe da se premoste neki ključni problemi koji trenutno prate tu oblast. Neki su i istaknuti u e-

čenje u druge zdravstvene centre. Prva od dvije spomenute alternative za reorganizaciju zdravstvenih ustanova, predviđa tri radne organizacije (OUR-a), koje bi bile udružene u složenu organizaciju udruženog rada. Za primarnu zdravstvenu zaštitu predviđen je OUR Doma zdravlja, za stacionarnu i polikliničko-kon-

no je i alternativno organiziranje po osnovnim organizacijama udruženog rada. Obje alternative, kako je rečeno, donosimo u shematskim prikazima. Konačnu odluku o budućem obliku organiziranja zdravstva na području općine, kako stoji u elaboratu, donijet će radni ljudi zdravstvenih radnih organizacija. J. G.

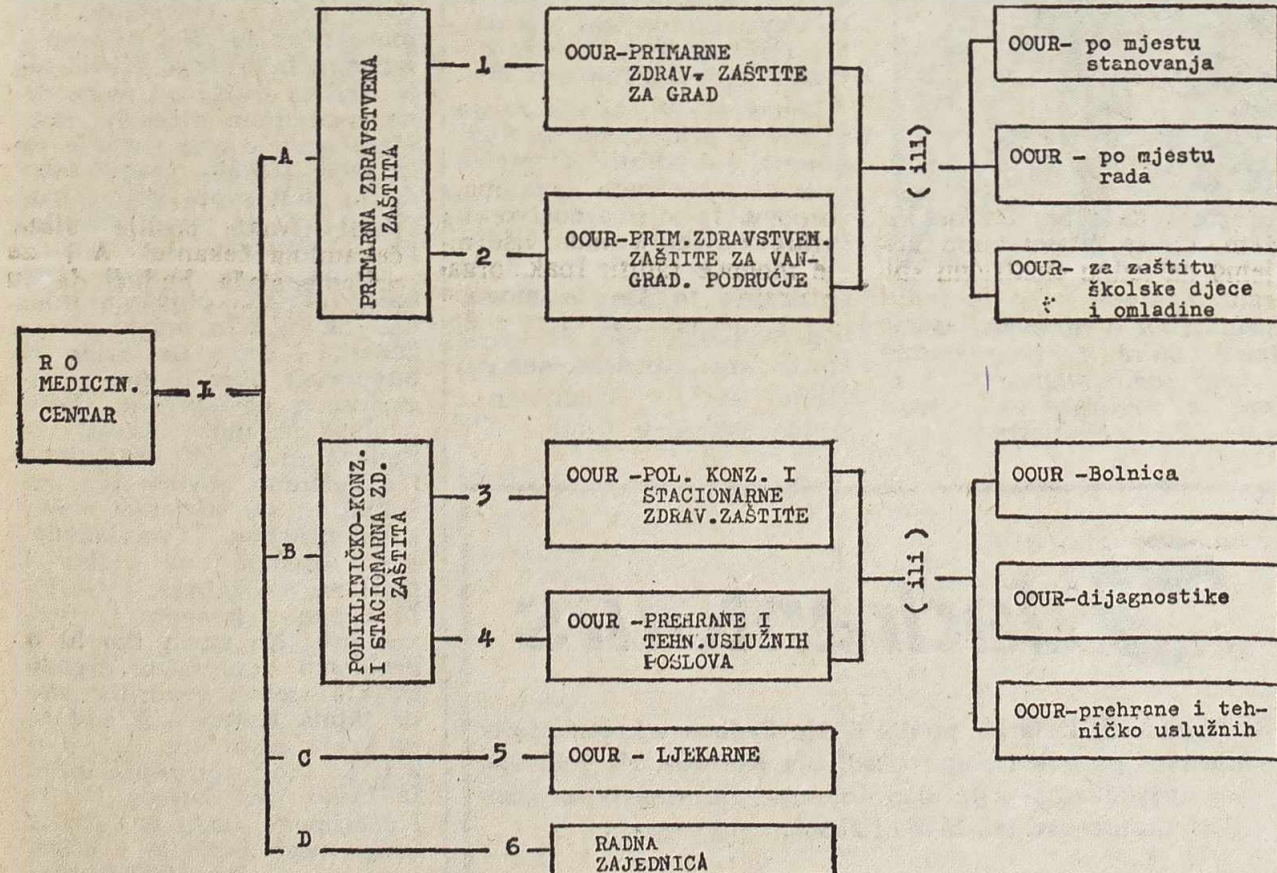

VODICE

## Odgodaen sastanak Štaba za turizam

Zbog neodaziva predstavnička organa Skupštine općine Šibenik, u Vodicama je 18. veljače odgođen sastanak Štaba za turizam, tradicionalnog skupa koji je sazvan na inicijativu Savjeta Mjesne zajednice i Upravnog odbora Turističkog društva Vodica. Svrha sastanka bila je da se što cjelovitije ukaže na propuste i nedostatke u turizmu u tom mjestu i nađu povoljna rješenja pred nastupajuću turističku sezonu.

Skup je, među ostalim, trebao dati konstruktivne prijedloge za uzdizanje turističke

privrede Vodica na višu i kvalitetniju razinu.

Prisutni sudionici sastanka, predstavnici radnih i društveno-političkih organizacija Vodica, suglasili su se s prijedlogom predsjednika Turističkog društva Vodica, da se sastanak odgodi. Zaključeno je da se na iduću sastanak pozovu najodgovorniji predstavnici općinskih organa, Sekretarijata javne sigurnosti, Radne organizacije PTT prometa, Jadranske banke i drugi.

N. K.





*Duermite gradskog reportera*

## KRNJE (NI)JE KRIV

»Di je ono vrime, di je oni grad? Di je moja mala s prvog karnevala?« Taj simpatičan refren Dedićeve pjesme, koju izvodi klapa »Jadrija«, oživljen je u sjećanjima tisuća Šibenčana, koji su se prošle subote, unatoč »višku« bure i »manjku« Celzijusovih stupnjeva okupili na Poljani. Da sude Krnji. Da ožive jednu simpatičnu, staru tradiciju.

»Maškare« su odavno izgubile svoje izvorno, vjersko značenje. U većini zemalja postale su popularni ponegdje i korisni, narodni običaj. Kažem korisni, jer za dobar dio južnoevropskih i latinskih zemalja karnevalska je svečanost komercijalna turistička atrakcija. Tim putem pošla su i mnoga turistička središta na Jadranu: Senj, Crikvenica, Biograd, Cavtat... Zaučudo, slične manifestacije nisu dobile i konkretnog odjeka na šibenskoj rivijeri, koja nikako da se otme zimskoj letargiji. Zatvorenih hotela i praznih postelja.

»Maškare«, kako mi Šibenčani popularno kažemo, mogle bi oživiti to zimsko sivilo. A što nisu to dosad učinile, to Krnje zaista nije kriv.

KRNJE nije kriv ni za to što sve godišnje skupštine Šibenskog aktiva novinara imaju svaki put na vlas isti tok, kao ni za to da se uvijek isti zaključak s tih skupova nikad ne ostvari. I na zadnjoj jubilarnoj, desetoj skupštini Aktiva gradski su se oci »kleli na suradnju« novinarima, koji su »po njima bitan činilac u razvoju grada i općine«. No, zapelo se već na prvom koraku. Emisija »Sve u sridu«, koju odnadačno uređuje kolegica Živana Podrug, dvaput je došla u pitanje, zbog nerazumijevanja predviđenih sugovornika. Poslije preciznih dogovora, od suradnje su u zadnji trenutak odustali Živko Žaja, predsjednik Općinskog komiteta za privredu, Romano Cikarela, komandir Stanice milicije za pogranične poslove i poslove na moru, Sveto Mandić, predsjednik Skupštine SIZ-a za poljoprivredu, prehrambenu industriju i ribarstvo... Bez njihovih izjava obrada najavljenih tema nije imala dovoljnu težinu. Uredniku je preostalo »prisilno« ispunjavanje termina, što je daleko od »pravog« posla. Posla, koji su mnogi spremni kritizirati, a koji svojim postupcima, sličnim onim otkazima »u 5 do 12«, pokazuju da ga baš puno i ne poznaju.

KRONICAR

## ukratko ukratko

### SIT '82 U ŠIBENIKU

Radni ljudi u trgovačkoj dje latnosti SOUR-a »Šibenka« bit će domaćini sudionicima VI sportskih igara trgovačkih radnika Dalmacije (SIT-a), koje će se od 15. do 18. travnja ove godine održati u Šibeniku, na sportskim terenima hotelskog naselja »Solaris«. Oko tisuću radnika iz petnaestak trgovačkih radnih organizacija natjecat će se u malom nogometu, stolnom tenisu, boćanju, plivanju, kuglanju, streljaštvu, tenisu, krosu, šahu, pikadu, odbojci i rukometu. Osim sportskih, održat će se i radna natjecanja koja će obuhvatiti aranžiranje izloga.

Za vrijeme trajanja Igara organizirat će se i »Okrugli stol« predstavnika radnih organizacija — sudionica Igara, a predstavnici domaćina najavili su i organizaciju modne revije. (nk)

### DALI KRV

U Službi za transfuziju Me dicinskog centra u Šibeniku prošlog su tjedna dobrovoljno dali krv: Srboljub Ristić, Ante Cvitan, Josip Perić, Josip Žulj i Ozren Belamarić (Šibenik), Maksim Roman (Specijalni centar), Franko Glavinić (»Komunalac«), Ivan Jakovčev (Tijesno), Ante Kokić (»Elektra« Sisak), Branko Ivić, Zlatko Pavlović, Ranko Mikulandra, Zdravko Balek, Milenko Štrkalj, Mate Vudrag, Ivan Svraka i Rade Jakšić (TLM), Nenad Latin, Josip Jurićev, Josip Čobanov i Ive Roca (Vodice), Milomir Šehić i Petar Čoga (MTRZ).

Općinska organizacija Crvenog križa zahvaljuje svim darovateljima.

### PŠENICA

#### DOBRO NAPREDUJE

Iako je ove godine vremenska situacija dosta promjenljiva, bijele žitarice na šibenskom području i u Dalmatinskoj zagori dobro napreduju. Prošle je jeseni na užem i širem području ovoga kraja pšenicom zasijano blizu četiri tisuće hektara i ako ne nastupe nepredviđene teškoće mogli bi se postići dobri prinosi. Slana s niskim jutarnjim temperaturama, što je posljednjih dana zхватila ovaj kraj neće imati značajnijeg utjecaja na razvoj bijelih žitarica.

### S TRŽNICE

#### SKUPA SALATA

Na šibenskoj tržnici minuli je tjedan salata bila na skup lja. Prodavala se po 70 dinara po kilogramu. Ostala zelen se mogla kupiti po uobičajenim cijenama blitva, špinat i cvjetača po 30 do 40, a kelj i kupus po 20 i 30 dinara. U većoj količini bilo je krušaka, koje su koštale 50 dinara po kilogramu. Rogači su se prodavali po 80, a oljušteni orasi po 400 dinara.

### S RIBARNICE

#### NAJVIŠE SRDELICA

Na šibenskoj ribarnici u velikim se količinama zadnjih dana nude srdelice koje se prodaju po 100 dinara kilogram. Međutim, cipli i palamide prodavali su se po 160 dinara kilogram, dok su girice prodavane po 100 do 120, a mali arbuni po 100 dinara. Od smrznute ribe mogu se kupiti oslići bez glave koji se prodaju od 60 do 80 dinara za kilogram dok se zubaci prodaju od 100 do 120 dinara. (rt)



Povodom »Tjedna solidarnosti sa starijim osobama«

## Održana svečana akademija

Povodom otvaranja »Tjedna solidarnosti sa starijim osobama« u Narodnom kazalištu održana je svečana akademija. U ime pokrovitelja, predsjedavajući Općinske konferencije SSRN Drago Putniković uputio je pozdravnu riječ. Ispred organizatora Općinske konferencije Crvenog

križa, goste je pozdravio primarijus doktor E. Ofner (na slici), član Crvenog križa. Nakon toga izveden je kulturno zabavni program u kojem su sudjelovali učenici OŠ »Lepa Šarić«, zbor »Zdravo maleni« oktet i harmonikaška grupa Muzičke škole te mlađi folklor OKUD-a. (ep)

Matica iseljenika Šibenik

## Radio emisijom do zavičaja

Radio kao jedno od masovnih sredstava komuniciranja među ljudima diljem svijeta, ima vrlo značajnu ulogu za naše stare i mlađe iseljenike u Evropi i u prekomorskim zemljama od Amerike do Australije.

Etničke radio-emisije datira ju inače još od prijeratnih godina. Prve iz SAD 1934. g. radi jačanja etničke identifikacije, očuvanja kulture naših iseljeničkih zajednica, a za vrijeme rata i u političke svrhe.

Danas u znatno povoljnijim tehničkim uvjetima programi



Suurednica radio-programa Anica Stare i koordinatorka emisija radio stanice CBA koje se emitira etnički program 2EA u Sydneyu

naših iseljenika u mnogočemu su bogatiji, sadržajnije, emisije su programirane, redovne te se svojim materinskim jezikom i narodnom glazbom čuju do najzabavnijih predjela iseljeničkog doma, pobuđujući interes i rodoljublje na daleki zavičaj. Ujedno međusobno zblizuju brojne iseljenike, pa savjetima i informacijama pomažu novim poslijeratnim iseljenicima da se lakše uklope u tokove života u tuđoj zemlji.

U tim emisijama organiziranim od nadležne strane državne institucije, kako bi se ublažila izolacija života iseljeničkih grupa, emitiraju se najnovije vijesti iz života dotične iseljeničke pokrajine i države. Nadalje iseljenici se upoznaju o zbivanjima u zavičaju. Emisije obuhvaćaju kulturni i sportski program našeg zavičaja, organiziraju se uspješno tečajevi stranog jezika, a najslušanije su ipak emisije domaćeg melosa i folklor.

Danas su te emisije zaista masovno prihvaćene u Siev. Americi i Australiji. Organizirane na određenim kanalima, najpopularnije su sredstvo informiranja iseljenika i njihovih potomaka, i najpogodnije su sredstvo njihova međusobnog komuniciranja, pa uz izvorne emisije iz domovine poželimo zavidan, kvalitetan i trajan napredak. (pm)



## Jadrantours

Ljubitelji košarke, pođite i vi u Padovu s košarkašima »Šibenke« po pokal Kupa »Radijoja Korača«. Na izlet vas vodi turistička agencija »Jadrantours«. Informacije u agenciji »Jadrantours«, tel. 26-060 i 22-939.

## Pismo uredništvu

NIJE VELIKA  
NEGO STARA

Druže uredniče!  
U Šibenskom listu od 6. veljače 1982. pročitala sam članak o zimovanju šibenskih predškolaca u Gorskome kotaru.

Kako se nekoliko puta po grešno navodi ime mjesta boravka, a radi što boljeg informiranja čitalaca, slobodna sam da vam kažem da nije riječ o Velikoj Sušici, već o Staroj Sušici.

I sama sam dugi niz godina ljetovala i zimovala s riječkom djecom u dotičnom dvorcu i mogu čestitati SIZ-u za društvenu brigu o djeci na izboru mjesta.

Roditeljima koji prvi put čuju za to mjesto, a djeca



im borave tamo, mogu reći da je to idealan ambijent za mališane. Dvorac je kao iz priče (na slici), okružen šumom, brežuljcima i livadama. Ljudi su dobrodušni, srdačni, gostoljubivi. Klima ugodna, rijetko kad zapuše jak vjehar, a boravak je ugodan u svim godišnjim dobima.

Raduje me da će se takva suradnja nastaviti. Ne sumnjam da će i odaziv biti velik, a djeca i roditelji zadovoljni.

Marija-Maca FUNDUK  
Rijeka

### JESU LI

#### VAŽNA IMENA?

Ispričavam se drugu Milanu Biželiću zbog spominjanja njegova imena u napisu »Nite izlaz u izdvajanju komora«, jer je riječ o nesporazumu. Iako drug Biželić nije izričito tražio od mene da ne spominjem njegovo ime, vjerojatno je ono »uzmite to za sebe« trebalo shvatiti tako da ne želi svoje ime u novinama. Ja to nisam shvatilo, pa se ponovno ispričavam.

Možda bi na ovome trebalo završiti objašnjavanje, kad ne bi bilo onoga all... čuđenja i brige. Da brige za budućnost objektivnog i angažiranog novinarstva, koje novinar ne može isisati iz maloga prsta. Za objektivno i angažirano novinarstvo potrebni su svi sudionici našeg samoupravnog socijalističkog društva, pa tako i ljudi na položajima. I to ljudi s punim imenom i prezimenom. Ne znam tko bi o problemu komorskog organiziranja trebao govoriti, ako ne tajnik Komore. A kad se na kraju ne pobija s a d r ž a i tog govorenja, nego je bitno spominjanje imena i prezimena, onda ne ostaje drugo nego čuđenje i briga. Ratko TEDLING



# Iz klubova Šibenčana i prijatelja Šibenika

13. veljače

## Večer Šibenčana u Splitu

16. veljače 1982. godine održana je redovna godišnja skupština Društva Šibenčana i prijatelja Šibenika u Splitu kojoj je prisustvovalo 95 članova. Ispred Društveno političkih organizacija Šibenika, Skupštinu je pozdravio Krste Lambaša. Istaknuo je veliku ulogu koju Društvo može dati u učvršćivanju dobrosusjedskih odnosa Splita i Šibenika. Izabran je Izvršni odbor od 15 i Nadzorni odbor od 5 članova.

Donesen je program rada

čije je težište na povezanosti s rodnim gradom. Akcije će se odvijati u skladu sa 40. godišnjicom proslave Jugoslavenske ratne mornarice.

Na kraju skupštine dogovoreno je da će se »Šibenska večer« održati 13. ožujka 1982. god. u Domu JRM. Gosti večeri bit će: Špiro Guberina, Ljubo Kapor, Miroslav Belamarić i Šibenska klapa. Rezervacije stolova vršit će se u MZ »Lovret« 1., 2. i 3. ožujka od 9 — 12 i 16 — 18 sati.

(mk)

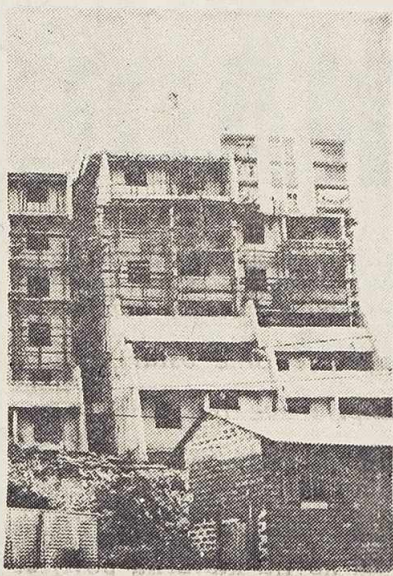

Vidici

## Prva useljenja Sredinom ožujka

Za nekoliko dana na Vidici ma će biti završena izgradnja prvih objekata. Sredinom ožujka, naime, bit će useljeno oko 70 stanova u objektima A i B. Radovi na dovršenju drugih dviju zgrada prve faze odnosno zgrada C i D teku također po planu te će i tu 92 stana biti useljena već u svibnju.

Planom realizacije stambene izgradnje, do kraja godine predviđeno je potpuno dovršenje još 123 stana u objektima F, G i I. Time će u planiranom roku biti dovršeno i useljeno svih 286 stanova prve faze stambene izgradnje u novom naselju Vidici. Ovom bismo prilikom naglasili da će do useljenja prvih zgrada na Vidicima biti potpuno završeno i komunalno uređenje prostora i ulica, uključujući prilazne putove, vodu struju i hortikulturalno uređenje što u ranijoj stambenoj izgradnji nije uvijek bio slučaj.

U izgradnji prve faze cijena građevinsko-zanatskih i instalaterskih radova iznosila je između 20 i 26 tisuća dinara po četvornom metru stambenog prostora. Tome treba pridodati još 6 tisuća i 500 dinara po četvornom metru za troškove priprema građevinskog zemljišta.

Za 286 stanova prve faze sklopljeni su ugovori s udružiocima i financijska konstrukcija je potpuno zatvorena.

Planom SIZ-a u stambenoj oblasti općine Šibenik naznačena je daljnja izgradnja na Vidicima odnosno objekata druge faze. Riječ je o još četiri nove zgrade sa 192 stana. Dovršavanje tih stanova predviđeno je sredinom iduće godine. S obzirom na realna skupljanja cijena četvornog metra u ovom novom bloku iznositi će za izvođenje građevinsko-zanatskih i instalaterskih radova oko 32 tisuće dinara čemu treba pridodati još 8 tisuća za pripremu i uređenje građevinskog zemljišta.

Odbor za usmjerenu stambenu izgradnju Samoupravne interesne zajednice u stambenoj oblasti, svim OUR-ima, radnim zajednicama i drugim samoupravnim strukturama, dostavio je na uvid strukturu stanova u objektima predviđenih u izgradnji treće faze Vidika, a također i plan redoslijeda građenja objekata. Potencijalni udružiocima trebali bi do sredine ožujka podnijeti svoj zahtjev za udruživanje. To podrazumijeva akumulaciju prvih sredstava prijeko potrebnih za početak izgradnje trećeg bloka koji će sadržavati ukupno 188 stanova. Orijentacijska cijena za četvorni metar stambenog prostora iznositi će oko 42 tisuće dinara.

(gs)

Zagreb

## Živa kulturna aktivnost

»PETKOM U 18«, već popularna tribina Kluba Šibenčana u Zagrebu, imala je na repertoaru za veljaču zaista raznovrstan i kvalitetan program.

Prvi petak u mjesecu pripao je književniku MLADENU BJAŽIĆU koji je u odličnom raspoloženju i tempu, sa puno kozerskih interpolacija, dao uvid u svoju svježju, nadahnutu poeziju, među kojom i neobjavljenu pjesmu o Šibeniku, što je posebno citiramo.

Drugi petak odveo nas je prof. MLADEN FRIGANOVIĆ na izvor Krke i sve, malo po malo, nizvodno, preskačući brojne kaskade, sve do famoznih slapova i smiraja u šibenskoj luci. Napokon 19. veljače pomnožno je nastupio Festival dieteta. Predsjednik Kluba, Jakša Bučević, predstavio je drage goste iz Šibenika i Zagreba, na je iza toga proslavljeni Dušan Vukotić otvorio, s nekoliko prigodnih riječi, izložbu plakata sa minulih Festivala dieteta. Veliki udio u realizaciji tih plakata imali su pripadnici tzv. Škole crtanog filma u Zagrebu.

Prikazan je film Zlatka Sudovića, »Zdravo maleni« u kompletnoj dužini od jednog sata, a zatim je direktor Festivala dieteta, Drago Putniković zamolio davnašnje suradnike da izreknu za prisutne poneku ocjenu i procjenu Festivala dieteta.

Spontano i familijarno u razgovoru su sudjelovali Zlatko Sudović, Mladen Bjažić, Pero Budak, Tomislav Durbešić, Vojin Jelić, Marijan Radmilović, Špiro Guberina i Antun Nalis.

Kuriozitet ovog susreta bilo je uručivanje odlikovanja Ordenom Republike dugogodišnjoj suradnici JFD-a, Zvezdani Ladiki, koja nije mogla primiti to odličje povodom XX JFD-a.

Ovom bogatom prezentiranju djelatnosti Festivala prisustvovali su i Vlado Ukrainčik, tajnik RSIZ-a kulture SRH i Lovro Lisičić, tajnik USIZ-a kulture grada Zagreba.

I tako idu dani u Klubu zagrebačkih Šibenčana, a na kraju ovog raporta i obećana pjesma, sonet, Mladena Bjažića:

## Šibenik u zoru

*Ko galeb što upravo na hrid slijeće  
Tako se čini Šibenik u zoru,  
Dok mu se odraz kupa u moru  
A brod se polako ka njemu kreće.*

*Glava mu tvrđava svete je Ane,  
A krila druge fortice dvije  
U sjeni krila gnijezdo se krije,  
Grad koji čeka da sunce grane.*

*Da širom raskrili prozore svoje,  
Zamor glasova ulicama prospe,  
Kad se oglasi staro zvono s Gospe.*

*Sirene i taj glas »Zdravo Marije«  
Kao da trgne one s peškarije,  
Što ribu nam nude i novce broje.*

Tri šibenske, marčanske bure:

6. marča: Šibenska večer u Zagrebu,  
13. marča: Šibenska večer u Splitu,  
20. marča: Šibenska fešta u Beogradu.  
PS. Očekuje se osnivanje Kluba Šibenčana i u Šibeniku!

Mate RELJA

»Tjedan borbe protiv raka«

## Briga - dužnosi svih

Tradicionalni »Tjedan borbe protiv raka« od 1. do 8. ožujka, ponovni je podsjetnik samom zdravstvu i široj javnosti da se ukaže na ozbiljnost bolesti od raka.

Rak je tumorska zloćudna novotvorina u nekom organu ljudskog tijela, koja se neobuzdanim i nekontroliranim razmnažanjem patoloških stanica širi u okolinu i uništava zdravo tkivo. Nastanak bolesti je, nažalost, još uvijek nedovoljno razjašnjen, i još uvijek predstavlja, u cijelom svijetu, važan zdravstveni problem, jer je kao uzrok smrti na drugom mjestu, odmah nakon srčanih bolesti.

Ovogodišnji moto — »Briga za oboljele od raka dužnost je sviju« — upućuje na udruženu borbu znanstvenih, društveno-političkih radnika, građana, omladine i djece da svojim radom u znanstvenim ustanovama i društvima za borbu protiv raka, svojim prilozima, idejama i brigom da se uključimo u najhumaniji rad, brigu za bolesnike, kako bi se oni što prije vratili svojim obiteljima, prijateljima i društvenim obavezama. U tu svrhu organizirana je već 1968. god. u Šibeniku »Liga za borbu protiv raka« u organizaciji Općinskog odbora Crvenog križa. Ta društveno, humanitarna organizacija ima za cilj zdravstveno prosvjeđivanje ljudi, kako da se borimo protiv raka, kako da ga na vrijeme otkrijemo i liječimo. Poznata je činjenica da postoji niz štetnih čimbenika iz ljudske okoline koji pogoduju razvoju bolesti. Na primjer, zapažen je veći pobol od raka porebrice među radnicima u tvornicama azbesta, rak kože među radnicima koji rade s katranom, zatim od leukemije ili raka krvi češće obole oni koji su izloženi nekontroliranom zračenju rentgenskim ili gama zrakama, prekomjerni pušači skloni su raku pluća itd. Naša je dužnost da ukažemo na većinu takvih čimbenika i da propagiramo život u zdravoj, nezagađenoj okolini.

Nadalje »Liga« potiče znanstveno-istraživački rad i pomaže zdravstvenoj službi u organizaciji preventivnih akcija, kao i pri nabavci suvremenije medicinske aparature za ranu dijagnostiku raka. Aktivnost »Lige« u ovom Tjednu očitovat će se u nizu predavanja preko radio-stanice, predavanja u tvornici TLM »B. Kidrič« te u mjesnim zajednicama Rogoznica i Široke. Javnosti će se prezentirati najnovija saznanja o raku u ginekologiji, kirurgiji, pulmologiji i pedijatriji. Po svim školama pročitat će se umnožena predavanja uz dostavu propagandnog materijala (plakata, letaka, brošura itd.). Tokom Tjedna propagirat će se češći kontrolni zdravstveni pregledi. Nabavljena medicinska aparatura, koja je poklon »Lige« (mamograf, fiberbronhoskop, colposcop i dr.) pridonijela je poboljšanju dijagnostike i ranijem otkrivanju oboljenja.

»Liga za borbu protiv raka« dobrotvorna je organizacija, a svoja financijska sredstva ostvaruje od članarine (50 din.) dobrovoljnih priloga, poklona i dotacija društvenih organizacija. Stoga i ovom prilikom apeliramo na uplati članarine i upisu novih članova u ovu humanitarnu organizaciju. U »Tjednu« će biti organizirano i dežurstvo u prostorijama Crvenog križa, za uplatu članarine i upis novih članova.

Prema geslu ovog »Tjedna« treba sve snage zajednički usmjeriti u opću korist svakog pojedinca, cijelog našeg društva i čovječanstva.

Dr Ludvig ODAK

## KOMBINACIJA

	1	2	3	2	4	5	3	2
1	2	3	2	14	15	5	●	●
●	A	14	0	15	7	11	6	6
5	B	1	0	0	10	0	10	7
14	C	0	0	12	5	8	3	3
13	D	3	13	6	0	0	10	2
12	E	9	2	0	0	4	▲	8
9	●	5	11	10	9	●	7	6

## AKCIJA CRVENOG KRIŽA

Najprije treba riješiti ispunjalku u okviru lika: A) Košarkaški klub Šibenskog saveza, B) Brdo istočno od Šibenika, C) Igrač KK »Šibenka«, Srećko, D) Faraonski miš, E) Cinjenica.

Slova iz ispunjalke treba pomoću brojeva preneti u okvir lika da se dobije rješenje: predstojeća akcija Općinske organizacije Crvenog križa u našem gradu.

Rješenje kombinacije iz broja 964: Izbor najboljih sportaša (»Šibenka«, Pohorje, bodljika, zastori). (m.m.)



UZ 50. OBLJETNICU SMRTI PJESNIKA VLADIMIRA ČERINE

# PUTNIK BEZ NADE

»Grob u ludnici« memoarski je zapis Tina Ujevića o Vladimiru Čerini, samotnom pjesniku nesretne sudbine koji je umro 29. veljače 1932. godine u šibenskoj bolnici, u četrdeset i prvoj godini. U tom nekrologu Čerini, Ujević je napisao: »Od početka već bio je turbulentan i konfuzan, a često i dosta impulzivan. Raspodlagao je stalno vrelima nezadovoljstva u sebi«. I doista, u tog tankočutna pjesnika noći, tuge, samoće i vina, rano su se, za lutanja



Vladimir Čerina

po inozemstvu u godinama prvoga svjetskoga rata, pojavili znaci duševne bolesti. Kako se bolest pogoršala, Čerina je u ljetu 1922. godine smješten u šibensku bolnicu u kojoj će, pomračena uma,

proboraviti čitavih deset godina. U tome razdoblju, u rijetkim trenucima lucidnosti, Čerina je napisao jedan esej o Budi i četiri pjesme koje su sačuvane, i potom objavljene, zahvaljujući tadašnjim šibenskim liječnicima.

Čerinina sudbina, njegova podvojenost i rastrzanost, karakteristični su za nemirne godine uoči prvoga svjetskoga rata kada se Čerina javlja na hrvatskoj književnoj i političkoj sceni. Pripadao je, zajedno s Ujevićem, Cesarcem, Andrićem i mnogim drugim onodobnim piscima, naprednoj omladini u ime koje će, kako je o Čerini pisao Krleža, progovoriti o »političkom i kulturnom jedinstvu južno-slavenskih naroda, kao o jedinoj stvarnoj političkoj formuli oslobođenja«. Nekoliko godina strasno angažiran u društvenom, političkom i književnom životu, Čerina će se tokom prvoga svjetskoga rata, pod dojmom stalnih osobnih i idejnih sukoba, razočaran povući iz javnog života. Buntovna, polemična, revolucionarna publicista, kritika i osoba iz svijeta politike smjenjuje sumoran, »ukleti« lirik, pun nemirnih slutnji. Pjesme nastale poslije 1915. godine izraz su osjećaja tjeskobe, promašenosti i očajja, dok su četiri posljednje Čerinine pjesme »iskrišta u tmini« bolesna pjesnika. U Šibeniku je nastala i pjesma »Orcagna«, kojom je Čerina zastupljen u svim antologijama hrvatskoga pjesništva. U toj pjesmi Čerina, prisjećajući se djela »Trijumf smrti«

talijanskog slikara Orcagne, slika zapravo svijet ludnice — stanicu »putnika bez nade«:

*Ali, koje zime ostavljenih  
druma  
skupiše sve ove utvare iz  
tmina?  
Kao piramide zatrpana uma  
bolno streme mašte put  
bijelih visina.*

Za noviju kulturnu povijest našega grada značajna je Čerinina suradnja, u godinama pred prvi svjetski rat, u listu »Naprednjak« što je izlazio u Šibeniku. U »Naprednjaku«, u kojem su surađivali i Tin Ujević te slikar Jerolim Miše, Čerina je objavio nekoliko članaka i esej o poznatom srpskom kritiku J. Škerliću. U velikom kritičarskom opusu Vladimira Čerine zanimljiv je i esej o šibenčaninu Nikoli Tommaseu iz 1917. godine, u kojem govori o Tommaseovoj pjesničkoj moći da uđe u bit umjetnosti i pjesništva »čarobnom magijom rafinovanog psihologa i do bolesti suptilnog estetičara«.

Stota obljetnica šibenske bolnice, koja će se obilježiti iduće godine i kojom prilikom će izaći spomen-zbornik, povod je da se još jedanput pretraže bolnički arhivi, ne bi li se pronašli — nekim sretnim slučajem sačuvani — tragovi stvaralaštva Čerine, ali i nekih drugih (primjerice, slikara Ignjata Joba) velikana naše kulture koji su neko vrijeme boravili u šibenskoj bolnici.

M. ZENIĆ

Prodaja hotelskih kapaciteta za sezonu

## Za domaće goste malo mjesta

Prodaja smještajnih kapaciteta šibenskog turističkog područja u punom je jeku. Prema informacijama koje ovih dana dobivamo u našim ugostiteljskim radnim organizacijama, ovogodišnji bi rezultati trebali biti barem nešto povoljniji od lanijskih, posebno s obzirom na raniji početak predsezone. Za sezonu, međutim, a to znači za rujan i listopad, još uvijek se malo zna.

U »Šibenkinjoj« radnoj organizaciji »Ugostiteljstvo« u toku je alotmanska prodaja oko 4 i pol tisuće ležaja, s koliko ukupno raspolažu hoteli u »Solarisu«, Vodicama, Pirovcu, Tijesnu i Zlarinu. Pravo će se stanje znati po završetku Berlinske berze, koja će trajati od 26. veljače do 5. ožujka i koja predstavlja najveću turističku berzu na svijetu. U »Šibenkinjoj« prodajnoj službi ističu kako s prodajom »Rivijerinih« kapaciteta zapravo i nema većih problema, jer u »Imperijal«, na primjer, gosti godinama dolaze posredstvom njemačke agencije MB REISEN. Tom će prilikom biti na svečan način obilježena i uspješna desetogodišnja suradnja između te zapadnonjemačke agencije i »Imperijala«.

Što se »Solarisovih« hotela tiče, bitno je naglasiti kako je ove i prošle godine znatno promijenjena struktura gostiju, pa se većina kapaciteta prodaje na zapadnoevropsko tržište. Tako u hotel »Ivan« po prvi put dolaze Francuzi,

i to već u travnju. U »Niki« su gotovo isključivo gosti iz SR Njemačke, u »Juri« posjetioc iz zapadnoevropskih zemalja. dok će jedno krilo hotela »Andrija« biti ove sezone rezervirano za goste iz istočne Evrope, a svega 200 ležaja u tom hotelu za domaće posjetioce.

U »Vodičanki« je ovih dana također u toku alotmanska prodaja smještajnih kapaciteta. U hotelima »Punti« i »Olimpiji« bit će i ovog ljeta znatno brojniji inozemni posjetioc. Za domaće je goste rezervirano, naime, svega pedesetak kreveta.

U hotelima HTP »Primošten«, ako je suditi po dosad sklopljenim alotmanskim ugovorima i ovog će ljeta biti najbrojniji gosti s germanškog područja. Domaći će posjetioc moći koristiti svega 5 posto raspoloživih kapaciteta u 4 primoštenska hotela.

(ž. p.)

### OBAVIJEST

Obavještavaju se građani i svi ostali korisnici naših usluga da Služba primanja malih oglasa i pretplate za »Šibenski list«, natječaja, obavijesti, osmrtnica i javnih zahvala

radi svaki dan osim subote  
od 8 do 12 sati

u Ulici Petra Grubišića 3  
Na istom mjestu uplaćuju se i želje slušalaca  
za Radio-Šibenik.

Cijena malog oglasnika iznosi 50 dinara. Zajedničke želje slušalaca koštaju 100, a pojedinačne 150 dinara.

SIZ ZA ZAPOSŁJAVANJE

## Traže se radnici

### »SLOBODNA PLOVIDBA« ŠIBENIK

- kapetan duge plovidbe (5 izvršitelja) na određeno vrijeme (završena viša pomorska škola i položen ispit za kapetana duge plovidbe)
- KV kormilar (10 izvršitelja) na određeno vrijeme
- brodski mazač (pet izvršitelja) na određ. vrijeme
- mornar (pet izvršitelja) na određeno vrijeme
- čistač u stroju (pet izvršitelja) na određ. vrijeme
- momak kuhinje (pet izvršitelja) na određeno vrijeme
- momak sobe (pet izvršitelja) na određ. vrijeme

Rok oglasa do 11. III 1982.

### POLJOPRIVREDNA ZADRUGA TRIBUNJ

- glavni knjigovođa-konter na određeno vrijeme (viša ekonomska škola sa jednom godinom iskustva, ili srednja ekonomska škola sa tri godine iskustva)
- transportni radnik (dva izvršitelja) na neodređeno vrijeme
- KV ili PKV zidar (dva izvršitelja) na neodređeno vrijeme
- NKV čistač na neodređeno vrijeme

Rok oglasa do 2. III 1982.

### RO »LUKA« ŠIBENIK

- 1 organizator i rukovodilac jedinice za održavanje osnovnih sredstava na neodređeno vrijeme
- 2 rukovodilac održavanja stroj. postrojenja na neodređeno vrijeme
- 3 rukovodilac održavanja elektropostrojenja na neodređeno vrijeme
- 4 radnik na tehničko-tehnološkoj pripremi održavanja postrojenja na neodređeno vrijeme

Uvjeti:

- 1 visoka stručna sprema teh. smjera ka 4 godine iskustva
  - 2 dipl. inž. strojarstva sa tri godine iskustva
  - 3 dipl. inž. elektrotehnike
  - 4 strojarski inž. sa dvije godine iskustva
- Regulirana vojna obveza.  
Rok oglasa do 4. III 1982.

### OPĆINSKI ZAVOD ZA URBANIZAM — ŠIBENIK

- tehnički suradnik-crtač na određeno vrijeme (SSS građevinskog ili arhitektonskog smjera sa jednom godinom iskustva)

Rok oglasa do 2. III 1982.

### SOUR »ŠIBENKA«, OUR »MESOPROMET« ŠIBENIK

- tehnolog-pripravnik na neodređeno vrijeme (veterinarski ili biotehnološki fakultet — prehrambeni smjer)

Rok oglasa do 4. III 1982.

### RO »RASTOVAC« TIJESNO

- NKV radnik — montažer rasvjetnih tijela (7 izvršitelja) na određeno vrijeme

Rok oglasa do 8. III 1982.

### OŠ »PAVLE PAP ŠILJO« SKRADIN

- nastavnik razredne nastave (za područnu školu Dubravice) na neodređeno vrijeme

Rok oglasa do 4. III 1982.

### ATP »ŠIBENIK« ŠIBENIK

- dipl. pravnik na određeno vrijeme (s jednom godinom iskustva)

Rok oglasa do 10. III 1982.

### TEF ŠIBENIK

- daktilograf (dva izvršitelja) na određeno vrijeme (SSS ekonomski tehničar ili završena gimnazija i položen daktilog. ispit)
- izdavač materijala na određeno vrijeme

Rok oglasa do 4. III 1982.

### ZDRAVSTVENA STANICA VODICE

- liječnik opće prakse na neodređeno vrijeme (položen stručni ispit)

Rok oglasa do 8. III 1982.

ŠTEDITE  
KOD JADRANSKE  
BANKE





## Notes aktualnih tema

## Klupa „ubija“ mladost

U ZAVRSNICI juniorskog prvenstva Dalmacije šibensku će košarku predstavljati mladi igrači republičkog ligaša »Osvit-Poliplasta«. Taj podatak će neupućene natjerati na logično pitanje: »A gdje su juniori prvoligaša »Šibenke«? Odgovor je, naravno, dobro poznat onima, koji su česti gosti Baldekinu. »Osvitaši« su zapravo juniorski sastav »Šibenke«. Republička je liga odavno prihvaćena forma kaljenja šibenskih košarkaških nada. Forma, od koje se ne smije odustati zbog nekih sitnih, trenutnih interesa.

Na takvo nas razmišljanje zapravo najviše tjera situacija, u kojoj se našao kadetski reprezentativac Ivica Žurić. Da nije bilo Mareljine bolesti, on bi u ovoj prvoligaškoj sezoni ostao i bez onih deset, inače vrlo solidnih, minuta protiv »Crvene zvezde«. Ne bi se odlijepio od klupe, koja »ubija« nadarenu mladost.

A u »Osvitu« bi se naigrao kao nikad. Kroz seniorsku republičku ligu i Juniorsko prvenstvo Dalmacije, koje se igra dvostrukim bod-sistemom. Sa svojim vršnjacima. Možda je najbolji primjer razlike u sjedenju na klupi i igranju za »Osvit«, razlika u spremnosti između Jablana i Damjanića. Prvi je, kao Ivica Žurić, lani prosjedio prvoligašku sezonu, a drugi odigrao 22 susreta u Republičkoj ligi.

\* \* \*

NEMA napretka dječaka i mladića bez igre! Tu staru istinu neprestano ponavlja i profesionalni trener mladih vaterpolista »Solarisa« Danko Jerković. On je kao kruh dočekao poziv splitskih vaterpolskih radnika da sudjeluje u Zimskom prvenstvu Splita za pionire i kadete. Šibenski su pioniri to natjecanje završili na prvom, a kadeti na drugom mjestu. Uz momčadsku snagu pokazali i pojedinačne vrijednosti. Potvrdili da novi pilići rastu u »Solarisovu« inkubatoru. I najavili samo nastavak izuzetno uspješne orijentacije na domaće snage. Ne smijemo, naime, zaboraviti da su, izuzev novajlije Vukovića, svi prvotimci počeli u šibenskom bazenu. A ni Vuković — neka mi on oprost — ne bi bio prijeko potreban da vaterpolu prerano »zbogom« nije kazao Vitomir Juraga.

\* \* \*

NEKI novi klinici počeli su, istina još uvijek sramežljivo, rasti i u plivačkom klubu »Šibenik«. Tomislav Supe bio je najbolji među svojim vršnjacima na Zimskom prvenstvu Hrvatske za mlade pionire, održanom u Rijeci. Mogu li njegovi »prsi zaveslaji« biti još brži pokazat će vrijeme. Za me je ohrabrujući podatak da se šibensko plivanje makar minimalno pokrenulo s mrtve točke. O tome govori i izvještaj s prvenstva Hrvatske za starije pionire, gdje su šibenske štafete bile treće, a leđaš Tonko Crljen dvaput četvrti. Uz solidno vrijeme, simpatična je i njegova izjava, vezana za »vječni« objektivni problem šibenskog plivanja: »Nikad neću preći u vaterpoliste. Ja volim samo plivanje!«

REFLEKTOR

## Pobjeda za „vječni“ arhiv

## „Šibenka“ - „Zvezda“ 101:83

Dvorana »I. L. Ribar«. Gledalaca oko 3.000. Uzvratni susret polufinala Kupa »Radivoja Korača« za košarkaše: »Šibenka« — »Crvena zvezda« 101:83 (57:48). Suci: Zelinger iz Izraela i Chiraleu iz Rumunjske. Delegat: Blanchar iz Francuske.

»ŠIBENKA«: Petrović (31), F. Žurić (4), Ljubojević (6), Petani, Đurić (8), Macura (10), Marelja (10), Jablan, Jarić (18), Slavica (14).

»CRVENA ZVEZDA«: Mrđen, Nikolić (12), Jokanović, Milivojša, Karadžić (12), Bogosavljev (12), Salaj, Žižić (11), Kovačević (6), Avdija (30).

Zdravka Miljković će očekati još jedan broj našeg lista da objavimo najavljeni razgovor s njom, kao najboljom sportašicom Šibenika za prošlu godinu. »Krivci« tome su Faruk Kulenović, Dražen Petrović, Željko Marelja, Nenad Slavica i ostali, koji su izuzetnom igrom i zalaganjem ostvarili najveći klupski uspjeh »Šibenke«: ulazak u finale Kupa »Radivoja Korača«. Da je to pobjeda za »vječni« arhiv dokaz su i »tehnički« podaci na početku ovog napisa, neuobičajeni za naš tjednik.

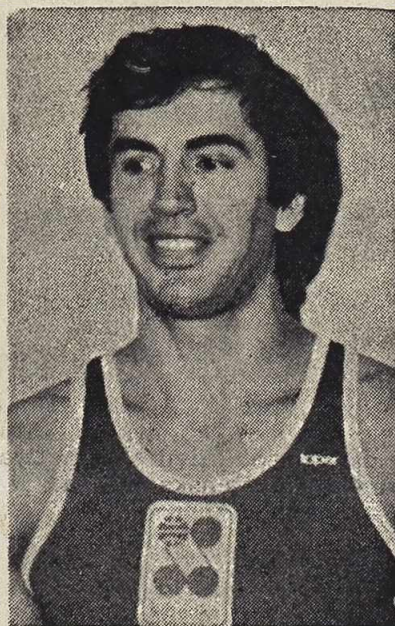

Branko Macura: ukočio Bogosavljeva

Rijeka slavlja krenula je u srijedu navečer šibenskim ulicama. »Slila« se u svaki dom, u svaki lokal. Oni, koji se poslije zadnjeg zvuka sirene nisu našli na Baldekinu propustili su neviđenu manifestaciju privrženosti klubu i gradu. Parket je »nestao« pred pravom najezdom domaćih »tj fosa«, koji su podignuli na ramena svoje ljubimce. Po-

miješali su se poljupci i suze radosnice. Znoj pobjednika i ustreptalost navijača. Brojni brzozjavi potvrdili su da je uspjeh odjeknuo mnogo dalje.

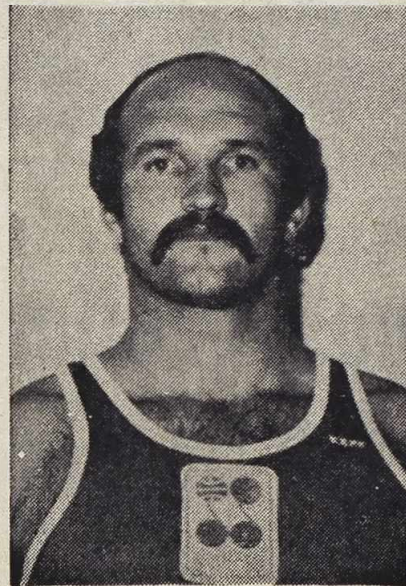

Željko Marelja: lavovski udio u igri

A nepun sat prije utakmice neka se čudna atmosfera osjećala u gradu. Svi su glasno govorili kako je »Šibenka« bez izgleda, a u srcu nosili neku »ludu« nadu u uspjeh.

»Hokejaškim« izmjenama trener Kulenović je otprve dao do znanja Žeravici da zna što hoće. Istina, malo se bio pokunio u 6. minuti kada su gosti povećali sa 7 koševa razlike. No, vjerojatno ni on nije slutio koliko su njegovi najmlađi prvotimci Petrović i Slavica željeli taj uspjeh. Dražen je jurio kao sumanut s loptom i za »Zvezdinim« bekovima, a Nenad skakao »do neba«. Mareljin ulazak stvorio moćni i raspoloženi trio, a 9 poena prednosti na odmoru realnu nadu u konačan uspjeh. Naoko indisponirani Jarić pretvorio se u nastavak u preciznog snajpera i sakupljača »ničijih« lopti. Žurićeva agresivnost došla je kao melem na ranu. »Zvezda« je bila teško ranjena i čekao se samo kraj. Koš odluke

dao je Marelja. Kapetan, koji je imponirao pristupom. Veteran, koji je nastupio s blokadom zbog ishijasa, zbog čega je poslije susreta formalno donesen u bolnicu.

Šibenčani nemaju puno vremena za slavlje, jer čekaju ih nova iskušenja. Na tri fronta. Sutra će u Jazinama pokušati »preskočiti« susjede na prvenstvenoj ljestvici. Na Baldekinu će potom gostovati »Cibona« i »Radnički«, a u međuvremenu će Kulenovićeva momčad u Ljubljani pokušati izboriti još jedno finale. U pohode Padovi krenut će se 18. ožujka. Vjerojatno i s nemalim brojem navijača. A u susret finalu možda najbolje zvuči izjava Berislava Ninića, predsjednika SOUR-a »Šibenka«, koji je poslije pobjede nad »Crvenom zvezdom« primio funkcionare, trenere i igrače »Šibenke«: — Ponosni smo na vas, jer postigli ste najviše. O onom višem ne mogu ni sanjati, ali gledajući vas u srijedu stekao sam dojam da ste spremni »izginiti« za evropski pokal.



Nenad Slavica: zaigrao u pravi trenutak



## Godišnja skupština VK »Krka«

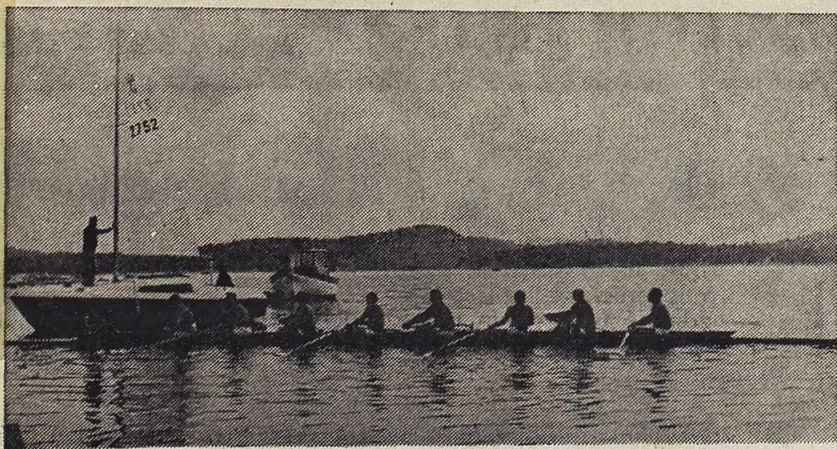

## Mladi obećavaju

Brojni su bili uspjesi i rezultati veslača svih kategorija u proteklu periodu — istaknuto je je na godišnjoj skupštini VK »Krka«. Veliki broj mladih koji su u posljednje vrijeme svojim radom i rezultatima opravdali očekivanja, ulijevaju nadu da će svijetle tradicije ovog najstarijeg sportskog kolektiva u Šibeniku, biti nastavljene. Jedan od razloga tome svakako je i otvaranje veslaonice, objekta koji je »krkašima« bio prijeko potreban. Pa ipak, pri-

sutni su i brojni problemi čije rješenje predstavlja bitan preduvjet za daljnji razvoj veslanja. Uz onaj najvažniji, nedostatak, finansijskih sredstava, potrebno je u narednom periodu omogućiti bolju povezanost s osnovnim školama, iskoristiti brojne posjede veslača iz drugih zemalja i naći mogućnosti za otvaranje sportske ambulante, koja je šibenskom sportu, a time i veslanju, prijeko potrebna.

Z. K.

## SPORTSKI VIKEND

27. veljače 1982. godine

KOŠARKA: dvorana »Ivo Lola Ribar«:

19 sati: Revija — Bosna

16.30 sati: Osvit-Poliplast — Zadar

Dvorana OŠ »Maršal Tito«:

od 15 do 18 sati: Zonska košarkaška liga

28. veljače 1982. godine

ODBOJKA: dvorana OŠ »Maršal Tito«:

od 10 do 14 sati: Cetvrtfinale odbojkaškog kupa

Dalmacije



## — SPORT — SPORT —

K OSARKA

Nakon završenog natjecanja u Hrvatskoj ligi



»Osvit-Poliplast«

## Zadovoljni postignutim

Sesto mjesto, s deset bodova, nakon zadnje utakmice natjecanja prvenstva u južnoj skupini Hrvatske lige za košarkaše, pripalo je košarkašima »Osvit-Poliplasta«. Jednaki broj bodova ima »Zaton«, dok je »Knin« posljednji, sa šest bodova.

— Riječ je o izuzetno mladoj momčadi, u kojoj su se zadržali oni koji zaista vole košarku. Rekreativci, a ima i takvih, odlaze, napuštaju klub, jer vide da im tu nije mjesto. Protekli period, inače, bio je dosta težak. Igrači su nastupali u seniorskom i juniorskom prvenstvu. No, koliko god su dvije utakmice tjedno, katkad i jedna za drugom, bile naporne, mislim da je sve skupa dosta koristilo, u igračkom i rezultat-skom smislu. Prve utakmice gotovo je nemoguće uspoređivati s onima u završnom dijelu prvenstva. Mnogi su u listopadu prošle godine zaigrali prvu utakmicu u životu. To pokazuje koliko je to mladi klub, što se igrača tiče, naravno. Na kraju prvenstva, kad zbrajamo uspjehe, možemo biti zadovoljni. Sjećam se, nakon prvih utakmica minulog prvenstva, članovi

uprave su se međusobno pitali: kako ostati u ovom rangu natjecanja. Kriza je prebrođena. Zaslužni su za to igrači i trener Miro Kotarac, podjednako — veli nam Živko Lakoš, predsjedavajući kluba.

Da je bilo »šestog« igrača — publike, da je bilo konkret nijeg dogovora s prvoligašem, »Sibenkom« (mislim na granje Ivica Žurica), na domaćem parketu zacijelo bi bio ostvaren bod više.

Cilj kluba nije prolaznica trenutno zainteresiranog igračkog kadra, već u stanovitom smislu filijala prvoligaša, što nameće potpuno ozbiljan rad i punu odgovornost jednog i drugog klupskog vodstva.

Pokroviteljstvo »Poliplasta«, čiji radni ljudi imaju puno razumijevanje za postojanje i rad kluba, pomoć prvoligaša »Sibenke«, TEF-a, Jadranske banke i drugih, garancija su za daljnji napredak Bukića, Babačića, Beraka, Gajice, Karađole, Klisovića, Drezge, Sepera, Liviljanica i Božikova. (n. k.)

Na slici: Momčad »Osvit-Poliplast« sa klupskim vodstvom.

### Zimska liga

## Odličan odaziv

Odigrano je prvo kolo zimske lige košarkaša koju organizira šibenski košarkaški savez radi stvaranja košarkaških kolektiva u mjestima gdje oni još ne postoje.

Odaziv je bio odličan. Prijavilo se čak šest momčadi iz Skradina, Bilice, Perkovića, Sonkovića, Vrpolja i Pirovca. Momčadi koje pokazuju zadovoljavajuću razinu organiziranosti uključit će se na proljeće u Općinsku ligu.

Rezultati utakmica 1. kola: Bilice — Vrpolje 53:41, Perković — Sonković 30:63, Skradin — Pirovac 70:57.

#### TABLICA

Sonković	1	1	0	63:30	2
Skradin	1	1	0	70:57	2
Bilice	1	1	0	53:41	2

Vrpolje	1	0	1	41:53	0
Pirovac	1	0	1	57:70	0
Perković	1	0	1	30:63	0

Parovi 2. kola: Pirovac — Perković, Sonković — Bilice, Vrpolje — Skradin.

SKRADIN — PIROVAC  
70:57 (37:27)

Šibenik — Dvorana OŠ »Maršal Tito«. Suci: Ivančev iz Vodica i Musić iz Zatona.

SKRADIN: Paić 34, Milaković, V. Milković 6, Banić 3, D. Milković 4, Perišić 8, Bešić 2, Žura 13.

PIROVAC: B. Meić 4, B. Čubrić 6, Klisović 11, Baus 14, M. Meić 18, M. Čubrić, Trošić 2, D. Meić 2. (mp)

## Ligaški semafor

PRVA SAVEZNA LIGA  
ZA KOŠARKAŠE

SIBENKA — I. OLIMPIJA  
92 : 85 (49 : 36)

SIBENIK — Sportska dvorana »I. L. Ribar«. Gledalaca oko 2000. Suci: Srdoč iz Rijeke i Belegu iz Peći.

SIBENKA: Petrović 17, F. Žurić, I. Žurić, Ljubojević 30, Petani, Đurić 4, Macura 3, Jablan, Slavica 16.

Na prvenstvenoj ljestvici vodi »Partizan« sa 30 bodova. »Sibenka« je peta sa 20 bodova. U 19. kolu Šibenci idu u goste »Zadru«.

PRVA SAVEZNA LIGA  
ZA KOŠARKAŠICE

MONTING — REVILJA  
68 : 52 (38 : 27)

ZAGREB: Dvorana na Trešnjevci. Gledalaca oko 300. Suci: Caplin iz Murske Sobote i Bendić iz Pristine.

REVILJA: Skugor 8, Rak 6, Lučev, Vukmirović 2, Goreta, Guljin 19, Miljković 4, Miliša, Čičmir 3, Jajac 10, Jablan, Konjevoda.

Na prvenstvenoj ljestvici vode »Monting« i »Partizan« sa po 24 boda. »Revilja« je sedma sa 16 bodova. U sljedećem kolu na Baldekinu igraju »Revilja« i »Bosna« iz Sarajeva. (pp)

### NOGOMET

#### Kup za seniore

#### POLET POBIJEDIO DOŠK-a

U 1. kolu Nogometnog kupa za seniore na području NSO Šibenik postignuti su očekivani rezultati. Republički ligaši Šibenik i Bukovica iz Kistanja postigli su visoke rezultate protiv Borca i SOŠK-a, Polet kao domaćin u Zablacu pobijedio je DOŠK-a iz Drniša, a »tefovci« kao domaćini pobijedili su tijesnim rezultatom momčad »Aluminija« dok je »Dinara« iz Knina bila slobodna.

Rezultati 1. kola: Šibenik: Šibenik — Borac 9:0, Šibenik: Metalac-TEF — Aluminij 1:0, Lozovac: SOŠK — Bukovica 2:7, Siverić: Rudar — Kričke 2:3 i Dinara slobodna.

Raspored 2. kola 27. veljače: Zablac: Polet — Metalac-TEF Knin: Dinara — Šibenik i Kričke: Kričke — Bukovica. (rt)

#### Kup za juniore

#### PORAZ »SIBENIKA«

#### U GRAČACU

U 1. kolu Nogometnog kupa za juniore na području NSO Šibenik ima iznenađenja. Igrači »Borca« iz Gračaca pobijedili su svoje vršnjake republičkog ligaša Šibenika. Metalac-TEF i »Dinara« kao gosti postigli su visoke pobjede protiv »Aluminija« i Vodica, dok su u ostalim susretima pobjede postigli domaćini. Međutim, omladinci Kričaka pobijedili su svoje vršnjake iz Siverića i to nakon boljeg izvođenja jedanaesteraca, jer je utakmica završena neriješeno.

Rezultati 1. kola: Gračac: Borac — Šibenik 1:0, Lozovac: Aluminij — Metalac-TEF 0:4, Kričke: Kričke — Rudar 6:5, Vodice: Vodice — Dinara 1:2, Kistanje: Bukovica — SOŠK 3:1 i Drniš: DOŠK — Polet 3:1 (3:1).

Raspored 2. kola, 28. veljače: Šibenik: Metalac-TEF — Borac, Kričke: Kričke — DOŠK i Knin: Dinara — Bukovica. (rt)



Završeno prvenstvo Splita

## SOLARIS I POŠK

U hotelskom naselju »Solaris« završeno je prvenstvo Splita u vaterpolu za pionire i kadete, koje je, zbog zatvaranja poljudskog kompleksa »Dr Ratko Viličić«, održano u Šibeniku. U posljednja dva kola pioniri »Solarisa« pobijedili su oba svoja protivnika »Mornara« i »Jadrana« visokim rezultatom i tako osvojili prvo mjesto. U ostalim utakmicama postignuti su očekivani rezultati. U prvenstvu kadeta »Mornar« iz Splita postigao je dvije vrijedne pobjede protiv domaćeg »Solarisa« i POŠK-a.

Rezultati (pioniri) 5. kola: Solaris — Mornar 9:3, Jadran — Pošk-Brodmerkur 5:12 6. kolo: Pošk-Brodmerkur — Mornar 7:5, Solaris — Jadran 9:4.

#### TABLICA

Solaris	6	6	0	61:23	12
Pošk	6	3	0	34:51	6

Jadran	6	3	0	34:27	6
Mornar	6	0	0	63:60	0

Solaris je igrao u ovom sastavu: Sišak, P. Sarić, Zupanić, Branica, Matulin, Tucak, Supe, Grubić, Đerić, Mikulić, Knežević, Beg, Lazinica Bujas, Gojanović, Horvatović.

Kadeti: 5. kolo: Pošk-Brodmerkur — Mornar 12:10, Solaris — Mornar 12:14, 6. kolo: Solaris — Jadran 10:9 Pošk-Brodmerkur — Mornar 8:9.

#### TABLICA

Pošk-Brodmerkur	6	5	0	164:55	10
Solaris	6	3	0	64:63	6
Mornar	6	3	0	54:58	6
Jadran	6	2	0	45:64	4

Solaris je igrao u ovom sastavu: I. Guljin, Petković, Popović, N. Guljin, Konjevoda, S. Bukić, Bilalović, Kuncić, Apolonio, P. Bukić, Kalauz, Janjić i Sladić. (rt)



Završen jesenski dio prvenstva

## DOŠK i Zadar u vodstvu

Rukometaši DOŠK-a iz Drniša i rukometašice Zadra II pobjednici su jesenskog dijela prvenstva. U prvenstvu ženske konkurencije sudjeluju četiri ekipe, a nakon odigrana 4. kola od daljnjeg takmičenja odustala je ekipa RK »Sibenke«. Nakon odigranog jesenskog prvenstva u vodstvu se nalazi »Poličnik« ispred Biograda. Ostalih pet ekipa sudjeluju izvan konkurencije te nakon odigranog jesenskog dijela u vodstvu se nalazi ekipa Zadra II.

#### TABLICA

Zadar II	7	6	0	153:95	12
Olimp. II	7	6	0	105:97	11-1
DOŠK	7	4	1	105:71	9
Galeb II	7	3	1	141:111	7
Biograd	7	3	0	134:100	6
Poličnik	7	2	2	84:82	5-1
Željez. II	7	1	0	64:157	1-1
Velebit II	7	1	0	67:137	0-2

Najbolji strijelac Bunja (Biograd) sa 68 postignutih golova. U muškoj konkurenciji Sjevernodalmatinske rukometne regije u prvenstvu sudjeluju samo dvije momčadi DOŠK i Metalac-TEF, dok ostale momčadi sudjeluju izvan konkurencije. Nakon odigranog jesenskog prvenstva u vodstvu se nalazi momčad DOŠK-a ispred momčadi šibenskog Metalca-TEF-a.

#### TABLICA

DOŠK	6	5	0	121:121	10
Met.-TEF	6	5	0	146:107	10
Olimp. II	6	4	0	114:84	8
Velebit II	6	4	0	117:94	8
Bagat II	6	2	0	137:162	4
Biogr. II	6	1	0	58:156	1-1
Zelje. II	6	0	0	67:152	0-1

Najbolji strijelac je igrač Silov (DOŠK) sa 72 postignuta gola. Rade Travnica



Turniri trećekategorika

## Mileta i Mrša sigurni

Tek će posljednja dva kola na turnirima trećekategorika, što se igraju u prostorijama SK »Metalac«, dati odgovor na pitanje koja će još četvorica šahista osim T. Milete i S. Mrše osvojiti drugu kategoriju. Naime, u prvoj grupi Mileta je pobjedom u svim dosadašnjim susretima i teoretski osigurao prvo mjesto, dok u drugoj grupi Mrša s bodom prednosti ulazi u odlučujući rasplet što mu praktički osigurava plasman na jedno od prva tri mjesta koja predstavljaju uvjet za stjecanje druge kategorije. Zanimljivo je da čak još desetorica šahista ima sasvim realne šanse da se uvrste u red dru-

gokategorika pa će posljednja dva kola sasvim sigurno donijeti mnogo uzbuđenja. Između ostalih odlični su izgledi i vrlo talentiranog pionira Volarova koji je ugodno iznadio sa 6 bodova osvojenih u konkurenciji mnogo iskusnijih šahista.

Stanje na tablici poslije 9. kola: I grupa: Mileta 9, Urukalo 6,5, Trojan 6, Pavasović 5,5, Bogdanović, Juras i Valdičić 5, Jušić i Knežević 4 boda itd.

II grupa: Mrša 7,5, Popović 6,5, Franin i Volarov 6, Guljin 5, Ban, Boljat, Gačina i Trobonjača 4, Rončević 3,5 boda itd. (tm)



robna kuća  šibenka

# Kako opremiti stan?

- Veliki izbor namještaja
- Besplatan savjet arhitekta
- Mogućnost kupnje na kredit

ZA PRAVOVREMENU I KVALITETNU OPREMU VAŠEG STANA SALON NAMJEŠTAJA U KOMPLEKSU ROBNE KUĆE »ŠIBENKA«

TEKSTIL - KONFEKCIJA - ČIZME  
FARMERICE SVIH VRSTA • ZAVJESE • MAJICE  
• SUKNJE • KOŠULJE • ŽENSKJE KAPUTE  
• MUŠKE ŠTOFANE HLAČE • DŽEMPERE  
• PARFUMERIJA

**ANGELO RITOSSA**

TRIESTE - Via Trento 18 - Via Ghenga 3  
Telefon 64-806

## Prodajna izložba pokućstva Primošten HOTEL „MARINA LUČICA“

Od 1. ožujka do 10. travnja 1982. godine svakog dana (i nedjeljom) od 10—19 sati bit će otvorena prodajna izložba pokućstva.

- Na prodajnoj izložbi sudjeluju:  
»BRĚST« — Cerknica  
»MEBLO« — Nova Gorica  
»LIPA« — Ajdovščina  
»ALPLES« — Železniki  
»SVEA« — Zagorje

kao i drugi proizvođači pokućstva.

- Doprema, montaža i stručni savjeti arhitekta besplatni.
- Kredit do 200.000 dinara i popust na plaćanje devizama do 25 posto.
- Na prodajnoj izložbi u Primoštenu u hotelu »Marina lučica« priređuje svoju izložbu akademski slikar iz Dubrovnika Tomo Mladenov
- Umjetničke tapiserije
- Dobro došli na prodajnu izložbu pokućstva »SLOVENIJALEŠ« Ljubljana, poslovnice Zadar!

JEDRILIČARSKO DRUŠTVO »VAL« Šibenik  
Obala prvoboraca 33

Javnim natječajem

## PRODAJE

JEDRILICU »PINTA«

Početna cijena 250.000 dinara.

Natječaj će se provesti u utorak 2. ožujka 1982. godine u 17 sati u prostorijama Društva (u Domu VK »Krk«).

Prije natječaja sudionici su dužni kao jamstvo ozbiljnog sudjelovanja položiti novčani iznos u visini 10 posto od isključne cijene jedrilice.

Sudionik u natječaju, koji ponudi najvišu cijenu, dužan je u roku od 3 dana uplatiti svotu na žiro-račun Društva. U protivnom će se smatrati da odustaje od kupnje.

Porez na promet i troškove u vezi s prenosom vlasništva snosi kupac.

Jedrilica se može vidjeti na vezu ispred prostorija Društva.

# KRIZALJKA

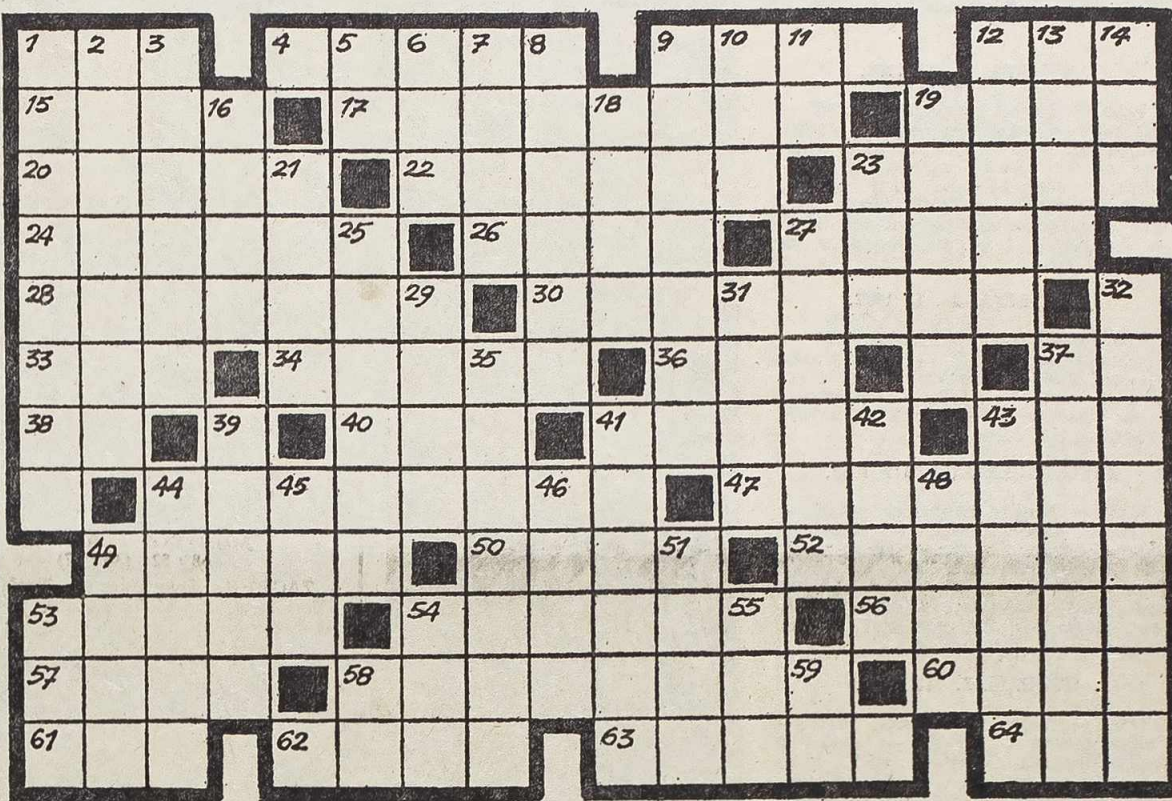

VODORAVNO: 1. Vojvođanski šahist (Bora), 4. VRSTA CVIJETA, 9. VRSTA PARAZITSKE BILJKE, 12. INDUSTRIJSKA BILJKA, 15. Malajsko bjesnilo, 17. Ispravan, pravilan, 19. Njemački pisac i filozof (Thomas), 20. Pokvašen, smočen, 22. Turistički gradić u Istri, 23. VRSTA SREDOZEMNE BILJKE, 24. Stanovnik najvećeg poluotoka na svijetu, 26. Kratica za bivše »Savezno elektro-privredno rukovodstvo«, 27. Limenke, 28. Staretnar, 30. Nauka o govorništvu, 33. Turističko mjesto nedaleko Opatije, 34. VRSTA BILJKE MĚSNATOG LIŠĆA, 36. Skr. strano žensko ime (Esmeralda), 37. Kem. znak za natrij, 38. Automobilska oznaka za Sarajevo, 40. Osobna zamjenica, 41. Vrisak, galama, 43. Engl. plemićka titula, 44. Alpinist, 47. VRSTA POVRTNE BILJKE, 49. Gradski predjeli, četvrti, 50. Šarenica u oku, 52. Čuvar bikova određenih za borbu u areni, 53. Ptičja »odjeća«, 54. Neznatno dubok, 56. Musl. muško ime,

RJEŠENJE KRIZALJKE IZ PROŠLOG BROJA:  
VODORAVNO: Krk, karas, tona, asi, Aero, paravani, ivik, Matek, citati, umalo, Ilirac, kana, štala, licitar, rariteti, h, Isa, Evita, Ile, i, bv, Ct, k, tar; sniti; ara, a, talasati, Ratimir, Banat, Tora, nakana, gavan, gitare, lanen, Aral, Panonija, teti, san, rola, ašari, ten.

57. Dio pluga (množ.), 58. Naknadno ušiven, 60. Dio otplate, 61. Zemljišta, 62. CRNO TVRDO TEŠKO DRVO, 63. Blatnjav, 64. Spis, akt.

OKOMITO: 1. VRSTA UKRASNE BILJKE (množ.), 2. VRSTA ZIMZELENOG DRVEĆA, 3. Glazbena kompozicija slobodne forme, 5. Inicijali našeg pisca (Začudeni svatovi), 6. Domaća životinja, 7. Starogrčki bog ljubavi, 8. Oluja na moru, 9. Čovjek koji daje znak za početak trke, 10. INUDSTRIJSKA BILJKA, 11. Kratica za »ad notam«, 12. Narodno žensko ime, 13. Dalm. muško ime, 14. VRSTA TROP. SKE BILJKE, 16. Dijelovi tekućine, 18. Rite, 19. Musl. žen-

ska ime, 21. Naša pok. glumica (Ita.), 23. Američki pisac (Karl), 25. Porivi, 27. Grad u Poljskoj, 29. Prijevremeni, 31. Osipanje, 32. Uživatelj droge, 35. Aromatski aldehid ugodna mirisa, 37. Živčana vlakna, 39. VRSTA BILJKE S VELIKIM MESNATIM LISTOVIMA, 41. Kritičar, 42. Mjera za papir, 43. Baletan, 44. Zrno bisera, 45. Dalm. žensko ime, 46. VRSTA BORA, 48. Prvi (mitski) letač, 49. Stari španjolski novac, 51. Naša rijeka, 53. Ugažena staza u snijegu, prina, 54. Prefiks za označavanje davne prošlosti, 55. VRSTA POVRTNE BILJKE, 58. Kem. znak za olovo, 59. Prijedlog.

Samoupravna interesna zajednica zdravstva i zdravstvenog osiguranja radnika i poljoprivrednika Šibenik, Komisija za provođenje licitacije

OBJAVLJUJE

## OGLAS

o licitaciji

Prodaje se putničko vozilo »LADA SL« proizvođene 1975. godine sa pređenih 50.000 kilometara.

Početna licitacijska vrijednost je 88.600 dinara.

Vozilo se može pogledati 9. i 10. ožujka 1982. godine od 8—10 sati ispred zgrade SIZ-a zdravstva.

Licitacija će se obaviti 12. ožujka 1982. godine u 9 sati u prostorijama Službe SIZ-a zdravstva i zdravstvenog osiguranja Šibenik, Ive Lole Ribara 12/IV.

TUŽNO I BOLNO SJEĆANJE  
na našeg supruga i oca



**Bruna  
Antunca**

23. II 1980.

23. II 1982.

Prošle su dvije tužne godine otkada su se stvorile tvoje mile oči. Bol je u duši što smo te izgubili, a ponos u srcu što smo te imali.

TVOJI: SUPRUGA ANKA,  
SINOVI GORAN I BRUNO

## ISPRAVAK

U prošlom broju lista tehničkom omaškom potkrale su se neke greške koje bitno mijenjaju smisao teksta.

Na 1. stranici u članku »Višekratnice u Njivicama!« u podnaslovu i tekstu stoji da su »primjedbe na Prostorni plan Dalmacije potpuno neosnovane«, a treba »primjedbe na Prostorni plan Dalmacije potpuno su osnovane«.

Na 5. stranici u članku »Nije cipal, nego palamida...« peti pasus počinje »Ipak, pokušajmo vjerovati...«, a treba »Ipak, pokušajmo ne vjerovati...«

Na 6. stranici u Dnevniku gradskog reportera u zadnjem pasusu stoji »da je jednako kriv financijer, kao i onaj koji mu je povjerio bespravnu izgradnju«, a treba »da je jedna ko kriv financijer, kao i onaj kojemu je povjerio bespravnu izgradnju«.

Na 7. stranici u Pismu uredništvu umjesto »Kao što vidite odgovor nije poštivan«, treba »Kao što vidite dogovor nije poštivan.«

Također nam je žao što je prilikom prepisa došlo do greške u javnoj zahvali pa umjesto Antu (Boru) Jurkovića treba da stoji Antu (Boru) Junakovića.  
UREDNIŠTVO



# PROGRAM Radio - Sibenika

SUBOTA, 27. II 1982.

14.00 — Najava programa, 14.02 — Hit parada, 14.30 — Dnevnik Radio-Sibenika, 14.45 — EPP, 15.00 — Dnevne novosti Radio-Zagreba, 15.30 — Biramo melodije za kraj tjedna, 16.00 — Vijesti, 16.02 Nastavak emisije »Biramo melodiju tjedna«, 16.55 — Podsjetnik i najava programa za slijedeći dan.

NEDJELJA, 28. II 1982.

9.00 — Najava programa, 9.02 — Tjedna kronika, 9.15 — Dalmatinske pjesme, 9.30 — Zabavni koktel i reklamne poruke, 10.30 — Cestitke i želje slušalaca, Podsjetnik i najava programa za slijedeći dan.

PONEDJELJAK, 1. III 1982.

14.00 — Najava programa, 14.02 — Glazbeni koktel, 14.30 — Dnevnik Radio-Sibenika, 14.45 — EPP, 15.00 — Dnevne novosti Radio-Zagreba, 15.30 — Pjesme i plesovi naših naroda, 16.00 — Vijesti, 16.02 — Time-out, 16.55 — Podsjetnik i najava programa za slijedeći dan.

UTORAK, 2. III 1982.

14.00 — Najava programa, 14.02 — Zabavija vas... 14.30 — Dnevnik Radio-Sibenika, 14.45 — EPP, 15.00 — Dnevne novosti Radio-Zagreba, 15.30 — Nekad popularne melodije, 16.00 — Vijesti, 16.02 — Izbor zabavnih melodija, 16.55 — Podsjetnik i najava programa za slijedeći dan.

SRIJEDA, 3. III 1982.

14.00 — Najava programa, 14.02 — U zabavnom tonu, 14.30 — Dnevnik Radio-Sibenika, 14.45 — EPP, 15.00 — Dnevne novosti Radio-Zagreba, 15.30 — Sviraju zabavni orkestri, 16.00 Vijesti, 16.02 — Melodije za vaš poslijepodnevni odmor, 16.55 — Podsjetnik i najava programa za slijedeći dan.

ČETVRTAK, 4. III 1982.

14.00 — Najava programa, 14.02 — Dalmacija u pjesmi, 14.30 — Dnevnik Radio-Sibenika, 14.45 — EPP, 15.00 — Dnevne novosti Radio-Zagreba, 15.30 — Vedro glazbeno poslijepodne, 16.00 — Vijesti, 16.02 — Iz melodije u melodiju, 16.55 — Podsjetnik i najava programa za slijedeći dan.

PETAK, 5. III 1982.

14.00 — Najava programa, 14.02 — Pjesmom po svijetu, 14.30 — Dnevnik Radio-Sibenika, 14.45 — EPP, 15.00 — Dnevne novosti Radio-Zagreba, 15.30 — Parada domaćih šlagera, 16.00 — Vijesti, 16.02 — Želje slušalaca, 16.15 — Melodije u znaku vikenda, 16.55 — Podsjetnik i najava za slijedeći dan.



## E, moj Krnje

Vratio se Krnje u Sibenik poslije dvadeset i više godina. Ne pitamo gdje je bio do sada. Zahvaljujući entuzijazmu članova KUD-a ATP-a »Sibenik« sudilo se u subotu Krnji. Mi zdušno podržavamo tu inicijativu i neka se Krnji i ubuduće sudi. Ali ovaj. Optužilo se Krnju samo za ono što su skrivile ili zamutile (ili to nisu) male i anonimne ribe, a za ono što su bacale prašinu u oči, zablajale i štrapale velike ribetine — ništa. Sram bilo male ljude što mute i brljaju u društvu, životu i radnim organizacijama. (Ili je možda javni tužilac koji je tužio Krnju shvatio život). A osim Informativnog centra, »Cistoće« i ATP-a u svim drugim radnim kolektivima teče med i mlijeko. E, moj Krnje.

I još nekoliko riječi o maskarama. Još jednom pozdravljamo i podržavamo inicijativu KUD-a ATP-a, uz sitnu primjedbu: dogodine, s obzirom na to da je veljača i da je hladno i brzo se smrknje, čitavu priredbu treba početi sat ili dva ranije, te tužitelj, a pogotovu branitelj neka prije javnog suđenja uvježbaju čitanje (a i da se nauči čitati). A o svemu tome čitali smo na prvoj stranici jednog našeg uglednog regionalnog dnevnika. Onu retardaciju o povijesnosti maskara u Sibeniku nećemo niti spominjati. Bez veze. Zadržali bismo se na drugoj stranici. Napisao je ugledni dopisnik uglednog dnevnika, da se Krnji sudilo pred petnaestak tisuća građana. A vrije kolege cijenjenog dnevnika štampaše to da im desnika ruka i ne zadržta. (A gdje pobogu subotom i nedjeljom u Sibeniku sakupiti petnaestak tisuća ljudi?). (sb)  
(Snimio: G. Juras)

# KROZ Šibenik

KINEMATOGRAFI

SIBENIK: franc.—tal. film »Raj za kamiondžije« (do 28. II)

TESLA: njemački film »Tri Svedanke« (do 28. II)

20. APRILA: američki film »Očevidad« (do 28. II)

IZLOŽBE

Muzej grada Šibenika — stalni postav. Otvoreno svaki dan (osim ponedjeljka) od 10 do 12 i od 18 do 20 sati (nedjeljom od 10 do 11 sati).

— o —

Umjetnički atelje A. Belarica (Ul. R. Visianija 7) — stalni postav duboreza. (Otvoreno svaki dan od 8 do 12 i od 16 do 20 sati).

DEŽURNA LJEKARNA

Varoš, Ulica bratstva i jedinstva 32 (do 5. III)

IZ MATIČNOG UREDA

Rođeni

Dobili kćerku:

Ordan i Marica Pertuševska, Goran i Karmen Živković, Hakića i Milka Keranović, Zanko i Marija Močić, Milorad i Anika Stamatović, Ante i Ksenija Čudina, Nedeljko i Gorana Andrović.

Dobili sina:

Mile i Antica Čolak, Ante i Ljiljana Pamuković, Boris Gović i Jelica Grubelić, Nikica i Dušanka Luša, Dušan Prelević i Jovanka Gulić, Branko i Zorka Kursan, Ante i Božica Lapov, Ivan i Antonija Poparić, Davor i Zeljka Radman, Milenko i Divana Perica, Luka i Radojka Viljac, Mladen i Ljubica Antolos.

Vjenčani

Mira Ljubetić i Joso Petković, Josipa Čobanov i Mate Mrčela, Ljubica Mrdalj i Dušan Mandić, Verica Sučić i Tomislav Ivan, Nada Bačić i Krešimir Bubica, Vekica Županović i Omer Marinov,

## O B A V I J E S T

POŠTOVANI PRETPLATNICI

Obavještavam pretplatnike na »Šibenski list« da se za 1982. godinu pravodobno pretplate.

Pretplatu šaljite najkasnije do 28. veljače 1982. godine na žiro-račun SDK Šibenik 34600-603-976.

Godišnja pretplata za SFRJ iznosi 350 dinara, za pola godine 175, a za tri mjeseca 90 dinara. Za inozemstvo u dvostrukom iznosu.

INFORMATIVNI CENTAR  
Šibenik

# naš vodič

VLAKOVI

Za ZAGREB u 6.10 (Mediterran-ekspres), u 10.00 (prijelaz u Perko- viću), u 15.40 (Marjan-ekspres — direktna kola), u 20.45 sati (direktni sa spavaćim kolima).

Za BEOGRAD: u 20.45 sati (direktna kola).

AUTOBUSI

Šibenik — Dubrovnik: 2.30, 3.30, 4.45, 5.15, 6.00, 8.30, 9.00, 10.00, 11.00, 12.00, 13.15, 15.10, 23.30 sati.

Šibenik — Rijeka: 4.10, 6.00, 8.45, 9.30, 9.45, 11.00, 11.45, 13.00, 14.37, 16.40, 18.00, 19.30, 20.00, 22.00, 22.30, 23.00, 23.30 sati.

Šibenik — Zagreb: 4.30, 10.05 (via Gospić), 18.00 (via Rijeka) i u 20.30 sati, 10.15 (via Knin, Gračac).

Šibenik — Ljubljana: 19.30, 20.00 sati.

Šibenik — Bihać: 14.00 sati.

Šibenik — Banja Luka: 7.30 i 22.15 sati.

Šibenik — Trst: 23.00, 23.30 (svakog dana), i petkom u 22.30 sati.

AVIONI

SPLIT — ZAGREB: svakog dana u 8.00, 12.00 i u 17.30 sati.

SPLIT — BEOGRAD: ponedjeljkom u 8.25, 15.45, 20.20, utorkom u 8.25, 15.45, 16.30, 20.40, srijedom u 7.50, 15.45, 20.20, četvrtkom u 8.25, 15.45, 16.30, petkom u 8.25, 15.45, 21.00, subotom u 6.20, 15.45, nedjeljom u 6.20, 16.30 i 17.40 sati.



## KRETANJE BRODOVA »SLOBODNE PLOVIDBE«

ZADAR — ZAGREB: svakog dana u 7.45 sati.

ZADAR — BEOGRAD: utorkom i četvrtkom u 21.00, ponedjeljkom, srijedom i petkom u 20.25 sati.

BRODOVI

Lokalne pruge

ZLARIN: u 5.30, 9.00, 13.00, 14.45, srijedom i subotom u 17.45, nedjeljom i praznikom u 9.00 i 17.45.

P. SEPURINA: u 5.30, 9.00, 13.00, 14.45, srijedom i subotom u 17.45, nedjeljom i praznikom u 9.00 i 17.45.

P. LUKA: u 9.00, 13.00, 14.45, srijedom i subotom u 17.45, nedjeljom i praznikom u 9.00 i 17.45.

VODICE: u 9.00, 14.45, srijedom i subotom u 17.45, nedjeljom i praznikom u 9.00 i 17.45.

KAPRIJE — ZIRJE: u 13.00, nedjeljom i praznikom u 9.00 i 17.45.

JABLANICA — u Baltimoru, ŽIRJE — New Orleansu, DINARA — na putu za New Orleans, JEZERA — na putu za Zadar, SKRADIN — na putu za Dakar, PROMINA — u Sangaju, ŠIBENIK — na putu za Paradip, SUBICEVAC — na putu za Peru, KRAPANJ — na putu za Island, PRVIC — u Nigeriji, ROGOZNICA — u Libiji, KRKA — u Libiji, KOR NAT — na putu za Italiju.

Rješenjem Republičkog sekretarijata za prosvjetu, kulturu i fizičku kulturu SRH broj 3029/1-1978, »Šibenski liste oslobođen je osnovnog poreza na promet.

## Važniji telefoni

Služba pomoći - informacije na cestama  
Dežurna služba milicije  
Saobraćajna milicija  
Hitna pomoć  
Operativno - informativni centar općine  
Elektra  
Vodovod  
Informacije  
Željeznička stanica  
Autobusni kolodvor  
Jadrolinija  
Vatrogasna jedinica

987  
22-323  
22-731  
94  
28-022  
22-680  
22-377  
988  
23-696  
22-087  
23-468  
22-222

# SIBENSKI LIST

Izdaje: INFORMATIVNI CENTAR; Direktor: MLADEN RADIC; v. d. glavnog i odgovornog urednika: JOSIP JAKOVIJEVIĆ; Tehnički urednik: STJEPAN BARANOVIC; Uređuje redakcijski kolegij; LIST IZLAZI SUBOTOM; Adrese: INFORMATIVNI CENTAR, Šibenik, B. Petranovića 3; telefon: 29-480; Radio-Sibenik: P. Grubišića 3; tel. 22-929; Adresa uredništva »Šibenskog lista«: P. Grubišića 3; telefon: 29-929; PRETPLATA za list za SFRJ za tri mjeseca 90 din.; za pola godine 175 din.; za cijelu godinu 350 din.; Za inozemstvo dvostruko; Tisak: »Štampa« Šibenik